

> styl / zábava / volnost / energie



BLUETOUCH.

BT JUNIOR

DĚTSKÁ ELEKTRICKÁ KOLOBĚŽKA / ELECTRIC SCOOTER FOR KIDS

NÁVOD K POUŽITÍ

INSTRUCTION MANUAL

Vážený zákazníku,
vítáme Vás v rodině příznivců e-koloběžek. Děkujeme Vám, že jste si vybrali e-koloběžku značky BLUETOUCH a věříme, že denně oceníte možnosti, které tento produkt nabízí.

Při vývoji e-koloběžek BLUETOUCH jsme kladli důraz na vyladění každého detailu a důsledně jsme testovali všechny její části. Výsledkem je precizně zpracovaný stroj, který Vám zajistí mobilitu, pohodlí a svobodu v nejúspornější formě přepravy. Tento revoluční a stylový dopravní prostředek je lehce přenosný, ekologický a ekonomický.

E-koloběžka BLUETOUCH nabízí ideální jízdní vlastnosti, jednoduchou manipulaci s možností flexibilního složení kdekoli je potřeba.

Užijte si radost z jízdy s novou e-koloběžkou BLUETOUCH a vraťte se bezpečně domů.

Více informací a manuál v elektronické podobě ke stažení na **www.bluetouch.cz**

BLUETOUCH je registrovaná ochranná známka.



Obsah

Upozornění	4
Bezpečnostní pokyny	4
Bezpečnost jízdy	6
Díly a funkce	10
Specifikace	11
Montáž	13
Skládání a rozkládání	14
Jak nabíjet	15
Kontrolní seznam před jízdou	16
Varování a upozornění	19
Údržba e-koloběžky	20
Skladování	21
Ostatní varování	22
Závěrečná ustanovení	22
Specifikációk	77
EU Prohlášení o shodě	112

Upozornění

S e-koloběžkou manipulujte podle doporučení v tomto manuálu. Dodržujte bezpečnostní pokyny, abyste se vyhnuli případným riskantním situacím.

Stejně jako při ostatních sportech i při jízdě na e-koloběžce je třeba brát v potaz možnost zranění a poškození výrobku. Je velmi důležité mít na paměti dodržování všech bezpečnostních pravidel.

Bezpečnostní pokyny

- > Pokud e-koloběžku dlouhodobě nepoužíváte, minimálně každých 30 dní ji jednou dobijte na 60 % kapacity baterie.
- > Tento výrobek je určen pouze pro jednu osobu, nepřevázejte na e-koloběžce více osob!
- > Dbejte na své zdraví a bezpečí a při jízdě používejte helmu.
- > Nepřekračujte povolenou nosnost (60 kg).
- > Nabijte baterii 6 hodin před prvním použitím.
- > Trénujte jízdu na volném prostoru, používejte až po důkladném seznámení se s přístrojem.
- > Před jízdou vypněte dobíjení baterie.
- > Nepoužívejte při teplotách nižších než 5 °C.
- > Během jízdy položte nohy na stupátko e-koloběžky.
- > Z kopce prosím jezděte pomalu.
- > Nejezděte po rozbitých nebo mokrých komunikacích, ani komunikacích pokrytých sněhem nebo ledem.
- > Nepoužívejte e-koloběžku za deště, pokud tak výjimečně musíte učinit, snižte rychlost pod 10 km/hod. Vyhněte se prudkému brzdění, které by mohlo vést ke smyku.
- > Nenechávejte e-koloběžku stát ve vodě ani na ni nestříkejte přímo vodu s cílem ji umýt. Proud vody by mohl způsobit poškození motoru a elektronických součástí výrobku.
- > Nepokoušejte se e-koloběžku použít ke skokům a jiným nebezpečným hrám, které výrazně zvyšují riziko vašeho případného zranění a poškození e-koloběžky.
- > Nepoužívejte tento výrobek, pokud je na dlouhou dobu vystaven slunečnímu záření.

- > Uživatel e-koloběžky musí použít dobrý úsudek a zdravý rozum, aby rozeznal rizika a nebezpečí, na která může při používání e-koloběžky narazit, a vyhnul se jim.
- > E-koloběžka není schválena pro použití v provozu na pozemních komunikacích.
- > Uživatel nesmí používat e-koloběžku pod vlivem alkoholu, drog nebo medikamentů nebo dalších látek, které mohou zapříčinit ztrátu pozornosti.
- > Je možné, že vaše pojištění nepokrývá poškození e-koloběžky nebo zranění, které vznikla při používání tohoto zařízení. Pro více informací kontaktujte před použitím e-koloběžky vaši pojišťovnu.
- > Uživatel musí při jízdě na e-koloběžce dodržovat platné místní dopravní předpisy. Při nedovoleném užití na veřejných komunikacích včetně cyklostezek se uživatel vystavuje nebezpečí pokuty nebo dokonce trestního stíhání při zaviněné dopravní nehodě.
- > Prodejce ani společnost BlueTouch, s.r.o. nenesou žádnou odpovědnost za škody, ztráty způsobené na majetku, zranění nebo právní spory, které vznikly neuposlechnutím informací v tomto manuálu, nebo neuposlechnutím pravidel silničního provozu.
- > Ujistěte se, že jste si před jízdou na e-koloběžce tento manuál dobře pročetli a porozuměli mu. Při jízdě na e-koloběžce věnujte plnou pozornost jejímu řízení. E-koloběžku nesmíte používat, pokud jste si pečlivě nepročeti tento manuál.
- > Tento uživatelský manuál zahrnuje základní provozní pokyny pro e-koloběžku BLUETOUGH a nemůže popsat všechny situace, ve kterých může dojít ke zranění nebo úmrtí.

Prosím berte na vědomí, že výrobce není odpovědný za náhodné škody nebo následné škody způsobené přímo nebo nepřímo užíváním tohoto výrobku.

Bezpečnost jízdy

Při jízdě na elektrokoloběžce hrozí riziko zranění v důsledku ztráty kontroly, kolize nebo pádu. Pro snížení těchto rizik je nezbytné pečlivě si přečíst a dodržovat všechna upozornění, výstrahy a bezpečnostní pokyny uvedené v tomto manuálu. Dodržováním pokynů výrobce lze riziko úrazu snížit, nikoli však zcela vyloučit. Při jízdě vždy používejte zdravý rozum a jednejte obezřetně.

Tento produkt je určen výhradně k rekreačnímu použití. Není určen k přepravě osob ani nákladu. Ovládání elektrokoloběžky vyžaduje určitou míru jezdeckých dovedností, které je nutné postupně osvojit. Při jízdě postupujte opatrně – pády nebo kolize mohou způsobit zranění uživateli i třetím osobám. Výrobce nenes odpovědnost za zranění, škody ani právní spory vzniklé v důsledku nezkušenosti jezdce nebo nedodržení pokynů uvedených v tomto manuálu.

Při vjezdu na veřejná prostranství vždy dodržujte místní právní předpisy a dopravní značení.

V místech, kde nejsou stanoveny zvláštní zákonné povinnosti, řiďte se bezpečnostními pokyny uvedenými v tomto manuálu.

Nedovolte dětem jezdit na elektrokoloběžce bez dozoru dospělé osoby. Pokud je jezdce dítě, je odpovědnost za jeho bezpečnost plně na dospělé osobě. Nové jezdce seznamte s bezpečným ovládáním elektrokoloběžky a ujistěte se, že každý jezdec používá ochrannou přilbu a další doporučené ochranné pomůcky.

Neprovádějte žádné úpravy elektrokoloběžky a nevyměňujte její součásti za neoriginální díly. Používejte výhradně díly a příslušenství schválené výrobcem. Neodborné zásahy mohou negativně ovlivnit funkčnost a bezpečnost zařízení, vést ke zranění, poškození výrobku nebo ke ztrátě záruky.

Elektrokoloběžka musí být sestavena a obsluhována výhradně dospělou osobou. Obsahuje malé části, které mohou představovat nebezpečí udušení. Plastové obaly uchovávejte mimo dosah dětí. Děti si nesmí s elektrokoloběžkou ani jejími náhradními díly hrát a nesmí provádět čištění, údržbu, skladování ani nabíjení zařízení.

Jízdní povrchy a prostředí:

Tato elektrokoloběžka je určena výhradně pro jízdu na rovných, suchých a zpevněných površích v bezpečném venkovním prostředí. Před zahájením jízdy se ujistěte, že se v okolí nenacházejí chodci, skateboardisté, cyklisté, jiné elektrokoloběžky ani jiní jezdci.

Elektrokoloběžku nikdy nepoužívejte:

- > na vozovkách a v blízkosti motorových vozidel,
- > v blízkosti strmých svahů, schodů, bazénů nebo jiných vodních ploch,
- > na nezpevněných, kluzkých nebo nerovných površích, jako jsou kameny, štěrk nebo písek.
- > Vyhněte se místům se špatnou přilnavostí, například mokrému povrchu, blátu, prasklinám, výmolům, mřížím, hydrantům, zaparkovaným vozidlům, zpomalovacím prahům nebo jiným překážkám.
- > Nikdy nejezděte ve sněhu ani na ledu. Ponoření elektrokoloběžky do vody může způsobit poškození baterie a vést k vážnému poškození výrobku, vzplanutí nebo explozi.
- > Elektrokoloběžku nepoužívejte za extrémních teplotních podmínek ani při snížené viditelnosti, například za soumraku, deště nebo v noci.

Při jízdě:

Při každé jízdě vždy používejte ochrannou přilbu a další doporučené ochranné pomůcky. Používejte pouze schválenou cyklistickou nebo skateboardovou přilbu, která správně sedí, je pevně upevněna a chrání také zadní část hlavy.

⚠ VAROVÁNÍ

Ochranné vybavení je nutné používat po celou dobu jízdy. Elektrokoloběžka není určena k provozu na veřejných komunikacích. Nikdy nejezděte za jiným vozidlem.



Nejezděte na neznámých místech. Při jízdě vždy sledujte okolí a buďte obezřetní v blízkosti stromů, sloupů, plotů a dalších pevných překážek.

V zatáčkách vždy zpomalte.

Sledujte povrch před sebou i bezprostředně pod koloběžkou. Vaše oči jsou nejdůležitějším nástrojem pro bezpečné vyhýbání se překážkám a povrchům s nízkou přilnavostí, jako jsou mokré plochy, písek, sypký štěrk nebo led.

Vyvarujte se prudkého zrychlování a náhlého brzdění. Nikdy nejezděte rychleji, než je elektrokoloběžka konstruována. Maximální rychlost závisí na hmotnosti jezdce, stavu baterie a sklonu terénu.

Stejně jako u jiných vozidel vyžaduje vyšší rychlost delší brzdovou dráhu. Prudké brzdění na kluzkém povrchu může vést ke smyku nebo pádu.

Udržujte bezpečný odstup od ostatních osob a překážek.

Držte obě ruce pevně na řídicích a nepřevázejte žádný náklad.

Během jízdy nepoužívejte mobilní telefon, fotoaparát, sluchátka ani jiné rušivé předměty.

Nesahejte na pohyblivé části elektrokoloběžky a zabraňte kontaktu volného oblečení, obuvi nebo jiných předmětů s pohyblivými částmi.

VAROVÁNÍ - ABNORMÁLNÍ CHOVÁNÍ

Pokud elektrokoloběžka vydává neobvyklé zvuky, vibruje nebo signalizuje poruchu (alarm), okamžitě přerušete jízdu a přestaňte zařízení používat. Pokračování v jízdě může vést k poškození výrobku nebo ke zranění.

VAROVÁNÍ - KDO NESMÍ ELEKTROKLOBĚŽKU POUŽÍVAT

Elektrokoloběžku nesmí používat:

- > osoby pod vlivem alkoholu, drog nebo omamných látek,
- > osoby trpící onemocněním hlavy, srdce, zad nebo krku, případně jiným zdravotním stavem, který může představovat riziko při fyzické zátěži,
- > osoby se zdravotním omezením, které by mohlo negativně ovlivnit schopnost udržet rovnováhu,
- > osoby, jejichž věk, výška nebo hmotnost neodpovídají limitům stanoveným výrobcem,
- > osoby s omezenými mentálními schopnostmi, které nejsou schopny pochopit rizika, provozem elektrokoloběžky a její správné ovládání.

VAROVÁNÍ - VĚKOVÉ OMEZENÍ

Z důvodu své maximální konstrukční rychlosti není tato elektrokoloběžka vhodná pro děti mladší 6 let.

Bezpečné používání

Elektrokoloběžku nepoužívejte, pokud okolní teplota přesahuje nebo nedosahuje provozního rozsahu uvedeného ve specifikacích. Extrémně nízké nebo vysoké teploty mohou snížit výkon zařízení a způsobit jeho poškození.

Elektrokoloběžku vždy parkujte pomocí stojánku na rovném a stabilním povrchu. Po zaparkování zkontrolujte její stabilitu, aby nedošlo k převrácení vlivem uklouznutí, větru nebo otřesů.

Neparkujte elektrokoloběžku v rušných místech. V případě možnosti ji umístěte ke zdi nebo na jiné chráněné místo.

Doporučuje se provádět pravidelnou údržbu elektrokoloběžky dle pokynů uvedených v kapitole „Údržba“. Před nabíjením baterie si vždy pečlivě přečtěte část „Jak nabíjet“ v této uživatelské příručce.

VAROVÁNÍ - NABÍJENÍ A POHYBLIVÉ ČÁSTI

Používejte výhradně nabíječku a baterii dodané nebo schválené výrobcem.

Nikdy nedovolte dětem dotýkat se částí elektrokoloběžky, které obsahují mezery nebo pohyblivé mechanismy, jako jsou skládací mechanismus, brzdy, kola nebo brzdový systém.

Po ukončení jízdy se nedotýkejte brzd ani motorového náboje, protože mohou být horké a hrozí riziko popálení.

Díly a funkce

Seznamte se prosím se všemi částmi elektrokoloběžky. Vyobrazené ilustrace slouží pouze pro orientační účely. Skutečný vzhled produktu se může lišit.

Obsah balení

- > Dětská elektrokoloběžka BT JUNIOR
- > Nabíječka
- > Uživatelská příručka
- > Imbusový klíč

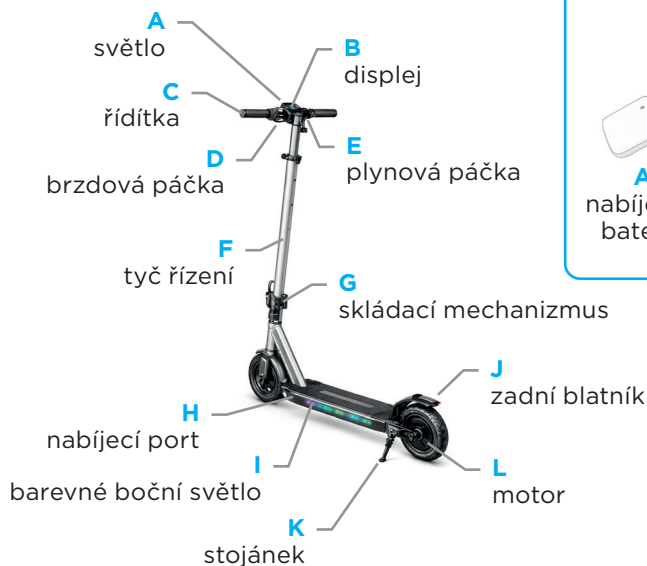

Příslušenství

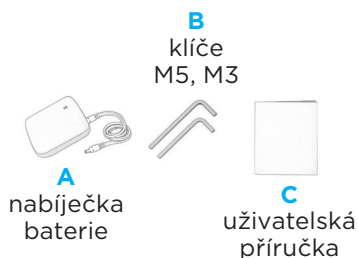

Ovládání tlačítek:

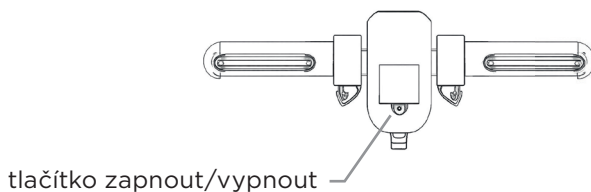

Tlačítko napájení:

1. Dlouze stiskněte tlačítko po dobu 3 sekund pro zapnutí a vypnutí napájení.
2. Po zapnutí:
 - > První kliknutí na tlačítko je pro 1. rychlostní stupeň (6 km/h).
 - > Druhé kliknutí je pro 2. rychlostní stupeň (12 km/h).
 - > Třetí kliknutí je pro 3. rychlostní stupeň (18 km/h).
3. Po zapnutí se světlo zapne nebo vypne dvojitým kliknutím na tlačítko.
4. Po zapnutí se tlačítko stiskne třikrát po sobě pro přepínání mezi kilometry a mílemi (tato funkce má paměť).
5. Výchozí nastavení je start po zapnutí s nenulovou rychlostí; pro přepnutí na nulový start (start pouze z klidu) klikněte na tlačítko pětkrát za sebou.

Displej:

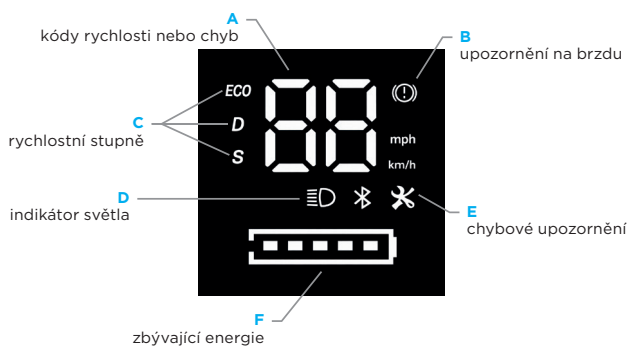

Specifikace

Položka	Hodnota
Název modelu	BT JUNIOR
Rok výroby	2026
Čistá hmotnost	7,4 kg
Hrubá hmotnost	9,5 kg
Rozměry v rozloženém stavu	87 × 35 × 94/103/109 cm
Rozměry ve složeném stavu	87 × 35 × 40 cm
Pneumatiky	7 palcové pryžové plné (bezdušové)
Baterie	25,2 V, 5,2 Ah

Položka	Hodnota
Jmenovitý výkon motoru	150 W
Špičkový výkon motoru	220 W
Maximální rychlost	6 km/h (ECO), 12 km/h (D), 18 km/h (S)
Maximální nosnost	60 kg
Doporučený věk	6-12 let
Max. dojezd	15 km <i>(skutečný dojezd produktu souvisí se zatížením, teplotou, rychlostí, povrchem vozovky a dalšími faktory)</i>
Doba nabíjení	5-7 hodin
Nabíječka	29,4 V, 0,85 A
Měřič / Displej	Digitální displej
Brzda	Elektronická brzda + Brzdění zadním blatníkem
Rám	Hliník
Režim skládání	Ruční tah, samozamykací skládání
Gripy	Silikonové gripy
Osvětlení	Přední světlo + Barevné boční světlo
Výška elektrokoběžky	94/103/109 cm

Poznámky k tabulce:

1. Výška elektrokoběžky: od země k horní části elektrokoběžky.
2. Maximální dojezd je měřený za následujících podmínek: bezvětrí, teplota přibližně 25 °C, plně nabitá elektrokoběžka, 60 % maximální rychlosti, zpevněný povrch, jezdec o váze 60 kg.
3. Skutečná životnost baterie se liší v závislosti na různých faktorech, jako je zatížení, vlhkost, rychlost větru a provozní návyky... atd.

Montáž

1. Zatlačte dolů na zadní blatník, zvedněte skládací tyč, zatlačte skládací mechanismus směrem k vzpřímené tyči, uslyšíte zvuk zajištění a zkontrolujte, zda je skládací mechanismus bezpečně uzamčen.



2. Vyměňte levou a pravou rukojeť ze sady, srovnejte vnitřní zvýšený korekční bod stěny trubky řídítek s konkávní částí příčky, zarovnejte otvory pro šrouby (všimněte si, že upevňovací otvory pro šrouby směřují ven) a utáhněte je pomocí klíče M3, levý a pravý klíč lze namontovat stejným způsobem.



⚠ VAROVÁNÍ

Před montáží se ujistěte, že je elektrokoloběžka vypnutá. Nezamotávejte brzdové dráty a jiné svazky kolem svislých tyčí, jinak dojde k selhání brzd a nebezpečí!

Skládání a rozkládání

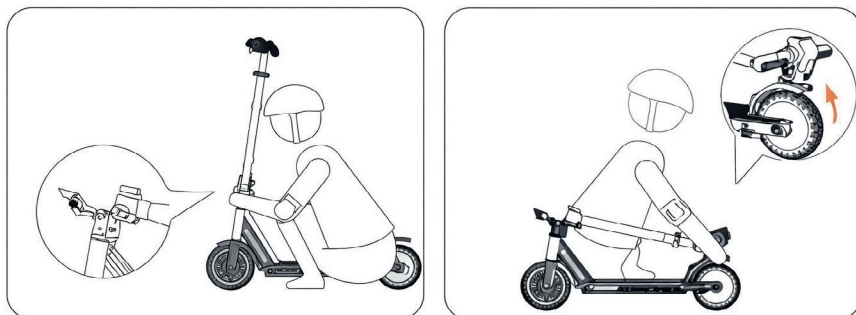

Skládání

1. Uchopte tyč, zvedněte první ochranné tlačítko nahoru, stiskněte a držte jej a poté zatáhněte zpět za druhou uzamykací skládací západku.
2. Sklopte tyč a zavěste skládací háček na přezku pedálu zadního blatníku.

Rozkládání

Zatlačte dolů na zadní blatník, zvedněte skládací tyč, zatlačte skládací mechanismus směrem ke vzpřímené tyči.

Jak nabíjet

⚠ UPOZORNĚNÍ

Nabíječka není hračka. Dětem by nemělo být dovoleno dotýkat se nabíjecího zařízení. Před a během nabíjení se ujistěte, že je elektrokoloběžka vypnutá.

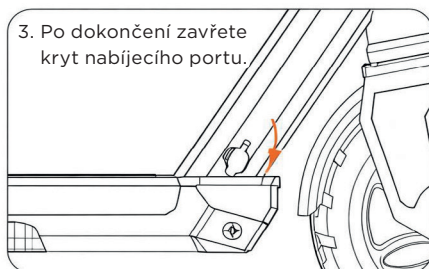

⚠ VAROVÁNÍ - NABÍJENÍ

- > Používejte výhradně nabíječku specifikovanou nebo dodanou výrobcem. Použití jiné nabíječky může vést k poškození zařízení, přehřátí nebo vznícení.
- > Nepokoušejte se nabíjet elektrokoloběžku, pokud je nabíječka, elektrická zásuvka nebo napájecí kabel poškozen.
- > Pokud během nabíjení zaznamenáte neobvyklý zápach, zvuk nebo světelnou signalizaci, okamžitě nabíjení přerušete a kontaktujte autorizovaný servis.
- > Při nabíjení umístěte elektrokoloběžku na rovný, nehořlavý a suchý povrch, mimo dosah dětí.
- > Po dokončení nabíjení vždy nejprve odpojte nabíječku z elektrické zásuvky a až poté od elektrokoloběžky.

Kontrolní seznam před jízdou

1. Před každou jízdou se ujistěte, že je elektrokoloběžka v bezpečném a provozuschopném stavu.
2. Zkontrolujte, zda nejsou uvolněny žádné spojovací prvky ani poškozeny jednotlivé části. Zvláštní pozornost věnujte řídkům, kolům, brzdám, blatníkům a skládacímu mechanismu.
3. Ujistěte se, že jsou všechna zajišťovací prvky správně uzamčeny a že brzdy fungují plynule a účinně.
4. Vždy používejte ochrannou přilbu. Doporučeny jsou také chrániče kolen a loktů. Noste pevnou, protiskluzovou obuv. Nikdy nejezděte naboso ani v sandálech. Dlouhé vlasy, volné oblečení nebo šňůrky zabezpečte tak, aby se nemohly zachytit do pohyblivých částí.
5. Nepoužívejte elektrokoloběžku v oblastech, kde byste mohli narazit na domácí zvířata, vozidla nebo jiné nepředvídatelné překážky.
6. Vždy dodržujte místní dopravní předpisy a pravidla vztahující se k provozu elektrokoloběžek.

UPOZORNĚNÍ

Pokud máte jakékoli pochybnosti o bezpečnosti výrobku nebo zaznamenáte známky poruchy či neobvyklého chování, elektrokoloběžku nepoužívejte a kontaktujte zákaznický servis nebo autorizované servisní středisko.

Jak jezdit

VAROVÁNÍ

Vždy noste přilbu a další doporučené ochranné vybavení. Přestože dodržování bezpečnostních pokynů může výrazně snížit riziko zranění, úplně jej vyloučit nelze. Při jízdě je vyžadován dohled dospělé osoby.

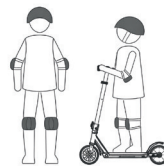

1. Zapněte elektrokoloběžku. Pokud je indikátor baterie červený, okamžitě nabijte (viz Jak nabíjet).
2. Držte říditka pevně oběma rukama. Postavte jednu nohu na nášlapnou plochu a začněte se odrážet druhou nohou.
3. Jakmile elektrokoloběžka začne jet, položte obě nohy na nášlapnou plochu a udržujte rovnováhu.

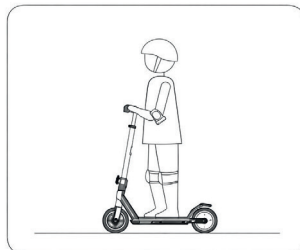
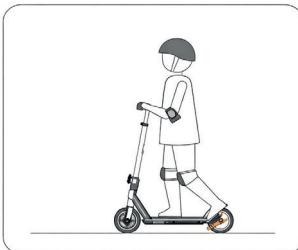

4. Zrychlování a zpomalování:

	Režim ECO	Režim S
Jak zrychlovat	odrážením	lehce stiskněte plyn
Jak zpomalovat	stiskněte brzdovou páčku a/nebo šlápněte na brzdu blatníku	uvolněte plyn, stiskněte brzdovou páčku a/nebo šlápněte na brzdu blatníku

Zrychlování



A
Maximální rychlost je 18 km/h v rámci dojezdu 1 km

Režim S

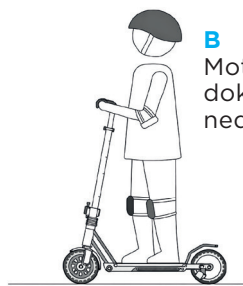

B
Motor se nespustí, dokud rychlost nedosáhne 3 km/h

Režim ECO

Zpomalování

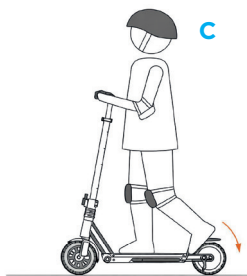

Režim S

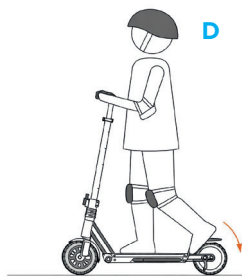

Režim ECO

⚠ VAROVÁNÍ

Buďte ostražití a vyvarujte se náhlého zrychlení nebo zpomalení. Jinak riskujete vážné zranění v důsledku ztráty rovnováhy, ztráty trakce a pádů. NEPROVÁDĚJTE žádné kaskadérské kousky. Obě pneumatiky musí být vždy na zemi.

5. Pro zatáčení přesuňte tělo a mírně otočte řídítky.

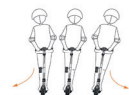

6. Když elektrokoloběžka zastaví, sestupte z ní jednou nohou po druhé. Buďte zvláště opatrní při prvním sesedání.



Varování

Zůstaňte klidní a neseskakujte z elektrokoloběžky.

CHYBOVÉ HLÁŠKY

Oblast zobrazení stavu poruchy E. Když symbol svítí trvale, znamená to poruchu.

E1: Selhání hlavního kabelu
E2: Selhání akcelérátoru (plynu)
E3: Selhání MOS trubice
E4: Zkrat fázového vodiče motoru

E5: Selhání brzdy
E6: Selhání proudu
E7: Jiné

Varování a upozornění

! VAROVÁNÍ

Nedodržení těchto pokynů by mohlo vést k vážným zraněním. Rodiče nebo opatrovníci musí dohlížet na jezdce po celou dobu jízdy. Ujistěte se, že vy i vaše dítě rozumíte všem varováním a bezpečnostním pokynům.

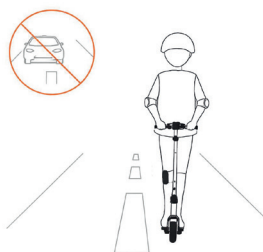

A
NEJEZDĚTE na veřejných komunikacích, dálnicích nebo silnicích. Může dojít k vážnému nebezpečí nebo dokonce ke smrti.

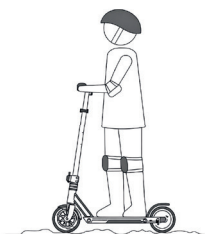

B
NEJEZDĚTE po hrbolatých cestách nebo přes zpomalovací prahy. Sesedněte a elektrokoloběžku tlačte.

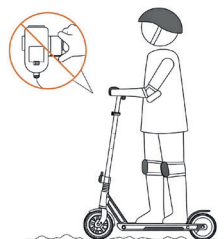

C
NESTISKEJTE plyn (akcelérátor), když jdete podél elektrokoloběžky.



D
NEJEZDĚTE na koloběžce pouze s jednou nohou.



E
NEDÁVEJTE ruce pryč z říditek během jízdy.

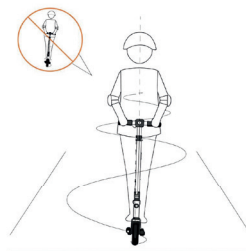

F
NEOTÁČEJTE říditky prudce nebo násilně během jízdy.



G
NEJEZDĚTE v dešti, pokud je na cestě kaluž, objedte ji nízkou rychlostí.



H
Zůstaňte ostražití a NEVYKONÁVEJTE žádné jiné činnosti během jízdy.

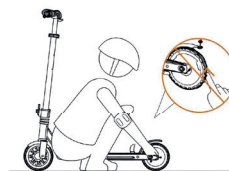

I
Abyste se vyhnuli přiskřípnutí, NEDOTÝKEJTE SE částí s mezerou.

Používání, skladování nebo nabíjení baterie e-koloběžky mimo stanovené podmínky může mít za následek zrušení záruky, poškození baterie nebo neúčinné nabíjení baterie.

Údržba e-koloběžky

E-koloběžka je sestavena profesionálními techniky. Jakýkoli pokus o rozebrání a samostatnou opravu e-koloběžky nebo jejích částí může způsobit poškození e-koloběžky a zruší záruku výrobce při dodání.

Promazání

Provádějte pravidelnou údržbu skládací soupravy a každých šest měsíců malým množstvím mazacího oleje promažte pohyblivé části, zejména skládací mechanismus řídket. Nepoužívejte olej WD40 a nepromazávejte kola.

Brzdy

Brzdy jsou již nastaveny přímo z výroby. Pokud je brzdná dráha nedostačující, nebo se vám zdá brzdění hlučné, obraťte se na prodejce a zakupte případně náhradní brzdové destičky. Zadní světlomet signalizuje brzdění blikáním a to i v případě, že jsou světla vypnutá.

Řešení obecných problémů

Pokud e-koloběžka nefunguje běžným způsobem, zkontrolujte: zda je nastartovaná; stav kapacity baterie na displeji; zda je brzda uvolněná; zda jsou všechny konektory a zásuvky čisté; zda se nezobrazuje chybové hlášení na displeji. Jsou-li výše uvedené úkony provedeny a produkt stále není schopen běžného provozu, informujte se u vašeho prodejce.

Záruky

Pokud se u produktu vyskytne problém, distributoři produktu poskytnou záruku kvality produktu v rozsahu kompletní poprodejní podpory. Na některé komponenty se vztahuje omezená záruka. Záruka se nevztahuje na běžné opotřebení.

Skladování

- > Před dlouhodobým skladováním elektrokoloběžku vypněte a plně nabijte, aby nedošlo k poškození baterie způsobenému hlubokým vybitím. Doporučuje se baterii dobít alespoň jednou za 30–60 dní.
- > Elektrokoloběžku skladujte na suchém místě v interiéru. Dlouhodobé vystavení slunečnímu záření, vlhkosti, mrazu nebo nadměrnému teplu může negativně ovlivnit její funkčnost a životnost.
- > Optimální teplota pro skladování je v rozmezí 10–25 °C (50–77 °F). Pokud je skladovací teplota nižší než 0 °C (32 °F), elektrokoloběžku nenabíjejte, dokud se nepřesune do teplejšího prostředí.
- > Chraňte elektrokoloběžku před prachem a nečistotami, které by mohly poškodit elektrické součásti.
- > Neskladujte elektrokoloběžku v místech, kde by mohla představovat nebezpečí zakopnutí nebo kde by mohlo dojít k jejímu mechanickému poškození.

VAROVÁNÍ

- > Dlouhodobé vystavení UV záření, dešti nebo jiným povětrnostním vlivům může poškodit materiály a povrchovou úpravu.
- > Pokud elektrokoloběžku delší dobu nepoužíváte, skladujte ji výhradně v interiéru.
- > Uchovávejte elektrokoloběžku mimo dosah otevřeného ohně a zdrojů tepla.

Ostatní varování

- > Před zvedáním, přemísťováním nebo jinou přepravou elektrokoloběžku vždy vypněte a složte. Manipulujte s ní opatrně a vyvarujte se hrubého zacházení, jako je házení nebo prudké nárazy. Elektrokoloběžku uchovávejte mimo dosah otevřeného ohně a vody.
- > Pneumatiky dodávané výrobcem smí být montovány a demontovány pouze odborným servisem. Nesprávná demontáž nebo montáž kola může vést k nestabilitě, poškození výrobku nebo k ohrožení bezpečnosti jezdce.
- > V případě jakékoli poruchy nebo technického problému kontaktujte autorizované servisní středisko, pokud je výrobek stále v záruce. Pokud záruka již uplynula, obraťte se na kvalifikovaný specializovaný servis dle vlastního výběru. Seznam autorizovaných servisů vám poskytne výrobce nebo prodejce.
- > Výrobce vyvinul maximální úsilí k tomu, aby byla elektrokoloběžka co nejjednodušší a nejbezpečnější pro běžné používání. Pokud se vám však jakákoli část zařízení zdá příliš složitá nebo si nejste jisti správným postupem, nepokračujte v manipulaci a obraťte se na autorizovaný servis nebo zákaznickou podporu.

Závěrečná ustanovení

Pokud z níže uvedených důvodů dojde k selhání funkčnosti některých komponentů, nenese výrobce žádnou odpovědnost a tyto vady nejsou předmětem oprávněné reklamace.

- > Použití není v souladu s návodem k obsluze.
- > Nепrovádění řádné údržby a ochrany.
- > Nebezpečné používání e-koloběžky, např. pro jiné účely.
- > Jakákoli demontáž nebo použití jiných než původních náhradních dílů.
- > Použití špatného nebo neoriginálního náhradního dílu.
- > Použití neoriginální nabíječky.
- > Poškození při dopravní nehodě.
- > Nesprávné nebo neoprávněné použití.
- > Přírodní katastrofy nebo a jiné příčiny způsobené vyšší mocí.
- > V případě porušení bezpečnostní plomby (samolepky) na e-koloběžce automaticky zaniká 2letá záruka.

Tento produkt je určen pouze pro rekreaci a zábavu, nikdy ho nepoužívejte jako běžný dopravní prostředek. Společnost BlueTouch, s.r.o. průběžně aktualizuje vzhled produktu, provádí změny v nastavení funkcí a parametrů, a to bez dalšího informování o změnách. Vyhrazujeme si právo na tyto změny.

Před používáním elektrické koloběžky si ověřte aktuální právní předpisy. Pravidla se mohou lišit podle výkonu koloběžky i místa jejího provozu. V některých případech může být nutný řidičský průkaz nebo povinné ručení. Doporučujeme nahlédnout do zákona č. 361/2000 Sb. (o provozu na pozemních komunikacích) a zákona č. 168/1999 Sb. (o pojištění odpovědnosti z provozu vozidla).

Dovozcem a výrobcem tohoto elektrického výrobku je společnost BlueTouch, s.r.o.

Vážený zákazník,
vítame Vás v rodine priaznivcov e-kolobežiek. Ďakujeme Vám, že ste si vybrali ekolobežku značky BLUETOUCH a veríme, že denne oceníte možnosti, ktoré tento produkt ponúka.

Pri vývoji e-kolobežiek BLUETOUCH sme kládli dôraz na vyladenie každého detailu a dôsledne sme testovali všetky jej časti. Výsledkom je precízne spracovaný stroj, ktorý Vám zaistí mobilitu, pohodlie a slobodu v najúspornejšej forme prepravy. Tento revolučný a štýlový dopravný prostriedok je ľahko prenosný, ekologický a ekonomický.

E-kolobežka BLUETOUCH ponúka ideálne jazdné vlastnosti, jednoduchú manipuláciu s možnosťou flexibilného zloženia kdekoľvek je potreba.

Užite si radosť z jazdy s novou e-kolobežkou BLUETOUCH a vráťte sa bezpečne domov.

Viac informácií a manuál v elektronickej podobe na stiahnutie na **www.bluetouch.sk**

BLUETOUCH je registrovaná ochranná známka.



Obsah

Upozornenie	26
Bezpečnostné pokyny	26
Bezpečnosť jazdy	28
Diely a funkcie	32
Špecifikácia	33
Montáž	35
Skladanie a rozkladanie	36
Ako nabíjať	37
Kontrolný zoznam pred jazdou	38
Ako jazdiť	38
Varovanie a upozornenie	41
Údržba e-kolobežky	42
Skladovanie	43
Ostatné varovania	44
Záverečné ustanovenia	44

Upozornenie

S e-kolobežkou manipulujte podľa odporúčaní v tomto manuáli. Dodržujte bezpečnostné pokyny, aby ste sa vyhli prípadným riskantným situáciám.

Rovnako ako pri ostatných športoch aj pri jazde na e-kolobežke je treba brať do úvahy možnosť zranenia a poškodenia výrobku. Je veľmi dôležité mať na pamäti dodržiavanie všetkých bezpečnostných pravidiel.

Bezpečnostné pokyny

- > Pokiaľ e-kolobežku dlhodobo nepoužívate, minimálne každých 30 dní ju raz dobite na 60 % kapacity batérie.
- > Tento výrobok je určený iba pre jednu osobu, neprevážajte na e-kolobežke viac osôb!
- > Dbajte na svoje zdravie a bezpečie a pri jazde používajte helmu.
- > Neprekračujte povolenú nosnosť (60 kg).
- > Nabite batériu 6 hodín pred prvým použitím.
- > Trénujte jazdu na voľnom priestore, používajte až po dôkladnom zoznámení sa s prístrojom.
- > Pred jazdou vypnite dobíjanie batérie.
- > Nepoužívajte pri teplotách nižších ako 5 °C.
- > Počas jazdy položte nohy na stúpadlo e-kolobežky.
- > Z kopca prosím jazdite pomaly.
- > Nejazdite po rozbitých alebo mokrých komunikáciách, ani komunikáciách pokrytých snehom alebo ľadom.
- > Nepoužívajte e-kolobežku za dažďa, pokiaľ tak výnimočne musíte urobiť, znížte rýchlosť pod 10 km/hod. Vyhnite sa prudkému brzdeniu, ktoré by mohlo viesť k šmyku.
- > Nenechávajte e-kolobežku stáť vo vode ani na ňu nestriekajte priamo vodu s cieľom ju umyť. Prúd vody by mohol spôsobiť poškodenie motora a elektronických súčastí výrobku.
- > Nepokúšajte sa e-kolobežku použiť na skoky a iné nebezpečné hry, ktoré výrazne zvyšujú riziko vášho prípadného zranenia a poškodenia e-kolobežky.
- > Nepoužívajte tento výrobok, pokiaľ je na dlhú dobu vystavený slnečnému žiareniu.

- > Užívateľ e-kolobežky musí použiť dobrý úsudok a zdravý rozum, aby rozoznal riziká a nebezpečenstvá, na ktoré môže pri používaní e-kolobežky naraziť, a vyhol sa im.
- > E-kolobežka nie je schválená pre použitie v prevádzke na pozemných komunikáciách.
- > Užívateľ nesmie používať e-kolobežku pod vplyvom alkoholu, drog alebo liekov alebo ďalších látok, ktoré môžu zapríčiniť stratu pozornosti.
- > Je možné, že vaše poistenie nepokrýva poškodenie e-kolobežky alebo zranenie, ktoré vznikla pri používaní tohto zariadenia. Pre viac informácií kontaktujte pred použitím e-kolobežky vašu poisťovňu.
- > Užívateľ musí pri jazde na e-kolobežke dodržiavať platné miestne dopravné predpisy. Pri nedovolenom použití na verejných komunikáciách vrátane cyklotrás sa užívateľ vystavuje nebezpečenstvu pokuty alebo dokonca trestného stíhania pri zavinenej dopravnej nehode.
- > Predajca ani spoločnosť BlueTouch, sro nenesú žiadnu zodpovednosť za škody, straty spôsobené na majetku, zranenia alebo právne spory, ktoré vznikli neuposlúchnutím informácií v tomto manuáli, alebo neuposlúchnutím pravidiel cestnej premávky.
- > Uistite sa, že ste si pred jazdou na e-kolobežke tento manuál dobre prečítali a porozumeli mu. Pri jazde na e-kolobežke venujte plnú pozornosť jej riadeniu. E-kolobežku nesmiete používať, pokiaľ ste si starostlivo neprečítali tento manuál.
- > Tento užívateľský manuál zahŕňa základné prevádzkové pokyny pre e-kolobežku BLUETOUCH a nemôže popísať všetky situácie, v ktorých môže dôjsť k zraneniu alebo úmrtiu.

Prosím berte na vedomie, že výrobca nie je zodpovedný za náhodné škody alebo následné škody spôsobené priamo alebo nepriamo používaním tohto výrobku.

Bezpečnosť jazdy

Pri jazde na elektrokolobežke hrozí riziko zranenia v dôsledku straty kontroly, kolízie alebo pádu. Pre zníženie týchto rizík je nevyhnutné starostlivo si prečítať a dodržiavať všetky upozornenia, výstrahy a bezpečnostné pokyny uvedené v tomto manuáli. Dodržiavaním pokynov výrobcu je možné riziko úrazu znížiť, nie však úplne vylúčiť. Pri jazde vždy používajte zdravý rozum a konajte obozretne.

Tento produkt je určený výhradne na rekreačné použitie. Nie je určený na prepravu osôb ani nákladu. Ovládanie elektrokolobežky vyžaduje určitú mieru jazdeckých zručností, ktoré je nutné postupne osvojiť. Pri jazde postupujte opatrne – pády alebo kolízie môžu spôsobiť zranenie užívateľovi aj tretím osobám. Výrobca nenesie zodpovednosť za zranenie, škody ani právne spory vzniknuté v dôsledku neskúsenosti jazdca alebo nedodržania pokynov uvedených v tomto manuáli.

Pri vjazde na verejné priestranstvá vždy dodržujte miestne právne predpisy a dopravné značenia.

V miestach, kde nie sú stanovené zvláštne zákonné povinnosti, riadte sa bezpečnostnými pokynmi uvedenými v tomto manuáli.

Nedovoľte deťom jazdiť na elektrokolobežke bez dozoru dospeljej osoby. Pokiaľ je jazdcom dieťa, je zodpovednosť za jeho bezpečnosť plne na dospeljej osobe. Nových jazdcov zoznámte s bezpečným ovládaním elektrokolobežky a uistite sa, že každý jazdec používa ochrannú prilbu a ďalšie odporúčané ochranné pomôcky.

Nevykonávajte žiadne úpravy elektrokolobežky a nevymieňajte jej súčasti za neoriginálne diely. Používajte výhradne diely a príslušenstvo schválené výrobcom. Neodborné zásahy môžu negatívne ovplyvniť funkčnosť a bezpečnosť zariadenia, viesť k zraneniu, poškodeniu výrobku alebo k strate záruky.

Elektrokolobežka musí byť zostavená a obsluhovaná výhradne dospelou osobou. Obsahuje malé časti, ktoré môžu predstavovať nebezpečenstvo udusenía. Plastové obaly uchovávajte mimo dosahu detí. Deti sa nesmú s elektrokolobežkou ani jej náhradnými dielmi hrať a nesmú vykonávať čistenie, údržbu, skladovanie ani nabíjanie zariadenia.

Jazdné povrchy a prostredie:

Táto elektrokolobežka je určená výhradne pre jazdu na rovných, suchých a spevnených povrchoch v bezpečnom vonkajšom prostredí. Pred zahájením jazdy sa uistite, že sa v okolí nenachádzajú chodci, skateboardisti, cyklisti, iné elektrokolobežky ani iní jazdci.

Elektrokolobežku nikdy nepoužívajte:

- > na vozovkách av blízkosti motorových vozidiel,
- > v blízkosti strmých svahov, schodov, bazénov alebo iných vodných plôch,
- > na nespevnených, klzkých alebo nerovných povrchoch, ako sú kamene, štrk alebo piesok.
- > Vyhnite sa miestam so zlou príľnavosťou, napríklad mokrému povrchu, blatu, prasklinám, výmoľom, mrežiam, hydrantom, zaparkovaným vozidlám, spomaľovacím prahom alebo iným prekážkam.
- > Nikdy nejazdite v snehu ani na ľade. Ponorenie elektrokolobežky do vody môže spôsobiť poškodenie batérie a viesť k vážnemu poškodeniu výrobku, vzplanutiu alebo explózií.
- > Elektrokolobežku nepoužívajte za extrémnych teplotných podmienok ani pri zníženej viditeľnosti, napríklad za súmraku, dažďa alebo v noci.

Pri jazde:

Pri každej jazde vždy používajte ochrannú prilbu a ďalšie odporúčané ochranné pomôcky. Používajte iba schválenú cyklistickú alebo skateboardovú prilbu, ktorá správne sedí, je pevne upevnená a chráni aj zadnú časť hlavy.

⚠ VAROVANIE

Ochranné vybavenie je nutné používať po celú dobu jazdy. Elektrokolobežka nie je určená na prevádzku na verejných komunikáciách. Nikdy nejazdite za iným vozidlom.



Nejazdite na neznámych miestach. Pri jazde vždy sledujte okolie a buďte obozretní v blízkosti stromov, stĺpov, plotov a ďalších pevných prekážok.

V zákrutách vždy spomaľte.

Sledujte povrch pred sebou aj bezprostredne pod kolobežkou. Vaše oči sú najdôležitejším nástrojom na bezpečné vyhýbanie sa prekážkam a povrchom s nízkou príľnavosťou, ako sú mokré plochy, piesok, sypký štrk alebo ľad.

Vyvarujte sa prudkého zrýchľovania a náhleho brzdenia. Nikdy nejazdite rýchlejšie, než je elektrokolobežka konštruovaná. Maximálna rýchlosť závisí od hmotnosti jazdca, stavu batérie a sklonu terénu.

Rovnako ako u iných vozidiel vyžaduje vyššia rýchlosť dlhšiu brzdnú dráhu. Prudké brzdenie na klzkom povrchu môže viesť k šmyku alebo pádu.

Udržujte bezpečný odstup od ostatných osôb a prekážok.

Držte obe ruky pevne na riadidlách a neprevádzajte žiadny náklad.

Počas jazdy nepoužívajte mobilný telefón, fotoaparát, slúchadlá ani iné rušivé predmety.

Nesiahajte na pohyblivé časti elektrokolobežky a zabráňte kontaktu voľného oblečenia, obuvi alebo iných predmetov s pohyblivými časťami.

⚠ VAROVANIE - ABNORMÁLNE SPRÁVANIE

Pokiaľ elektrokolobežka vydáva neobvyklé zvuky, vibruje alebo signalizuje poruchu (alarm), okamžite prerušte jazdu a prestaňte zariadenie používať. Pokračovanie v jazde môže viesť k poškodeniu výrobku alebo k zraneniu.

⚠ VAROVANIE - KTO NESMIE ELEKTROKOLobežku POUŽÍVAŤ

Elektrokolobežku nesmie používať:

- > osoby pod vplyvom alkoholu, drog alebo omamných látok,
- > osoby trpiace ochorením hlavy, srdca, chrbta alebo krku, prípadne iným zdravotným stavom, ktorý môže predstavovať riziko pri fyzickej záťaži,
- > osoby so zdravotným obmedzením, ktoré by mohlo negatívne ovplyvniť schopnosť udržať rovnováhu,
- > osoby, ktorých vek, výška alebo hmotnosť nezodpovedajú limitom stanoveným výrobcom,
- > osoby s obmedzenými mentálnymi schopnosťami, ktoré nie sú schopné pochopiť riziká, prevádzkou elektrokolobežky a jej správne ovládanie.

⚠ VAROVANIE - VEKOVÉ OBMEDZENIA

Z dôvodu svojej maximálnej konštrukčnej rýchlosti nie je táto elektrokolobežka vhodná pre deti mladšie ako 6 rokov.

Bezpečné používanie

Elektrokolobežku nepoužívajte, ak okolitá teplota presahuje alebo nedosahuje prevádzkový rozsah uvedený v špecifikáciách. Extrémne nízke alebo vysoké teploty môžu znížiť výkon zariadenia a spôsobiť jeho poškodenie.

Elektrokolobežku vždy parkujte pomocou stojanu na rovnom a stabilnom povrchu. Po zaparkovaní skontrolujte jej stabilitu, aby nedošlo k prevráteniu vplyvom pošmyknutia, vetra alebo otrasov.

Neparkujte elektrokolobežku v rušných miestach. V prípade možnosti ju umiestnite k stene alebo na iné chránené miesto.

Odporúča sa vykonávať pravidelnú údržbu elektrokolobežky podľa pokynov uvedených v kapitole „Údržba“. Pred nabíjaním batérie si vždy pozorne prečítajte časť „Ako nabíjať“ v tejto používateľskej príručke.

⚠ VAROVANIE - NABÍJANIE A POHYBLIVÉ ČASTI

Používajte výhradne nabíjačku a batériu dodané alebo schválené výrobcom.

Nikdy nedovoľte deťom dotýkať sa častí elektrokolobežky, ktoré obsahujú medzery alebo pohyblivé mechanizmy, ako sú skladací mechanizmus, brzdy, kolesá alebo brzdový systém.

Po ukončení jazdy sa nedotýkajte brzd ani motorového náboja, pretože môžu byť horúce a hrozí riziko popálenia.

Diely a funkcie

Zoznámte sa prosím so všetkými časťami elektrokolobežky. Vyobrazené ilustrácie slúžia iba na orientačné účely. Skutočný vzhľad produktu sa môže líšiť.

Obsah balenia

- > Detská elektrokolobežka BT JUNIOR
- > Nabíjačka
- > Užívateľská príručka
- > Imbusový kľúč

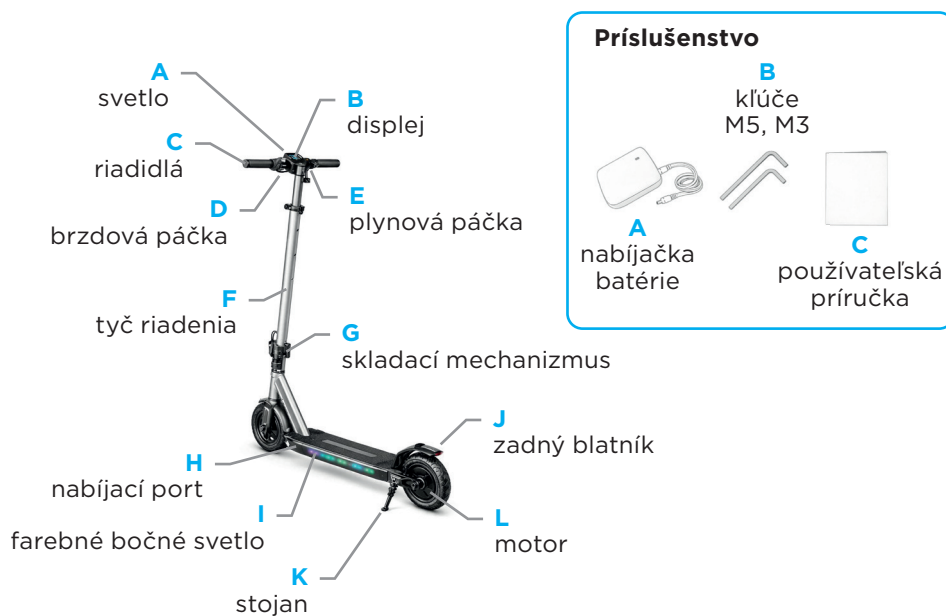

Ovládání tlačítek:

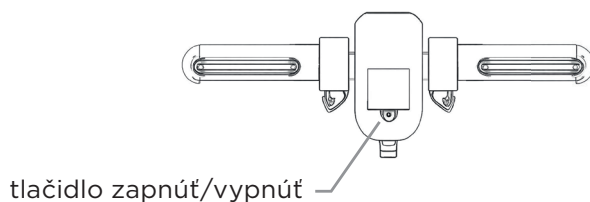

Tlačidlo napájania:

1. Dlhو stlačte tlačidlo po dobu 3 sekúnd pre zapnutie a vypnutie napájania.
2. Po zapnutí:
 - > Prvé kliknutie na tlačidlo je pre 1. rýchlostný stupeň (6 km/h).
 - > Druhé kliknutie je pre 2. rýchlostný stupeň (12 km/h).
 - > Tretie kliknutie je pre 3. rýchlostný stupeň (18 km/h).
3. Po zapnutí sa svetlo zapne alebo vypne dvojitým kliknutím na tlačidlo.
4. Po zapnutí sa tlačidlo stlačí trikrát po sebe pre prepínanie medzi kilometre a míľami (táto funkcia má pamäť).
5. Predvolené nastavenie je štart po zapnutí s nenulovou rýchlosťou; pre prepnutie na nulový štart (štart iba z kludu) kliknite na tlačidlo päťkrát za sebou.

Displej:

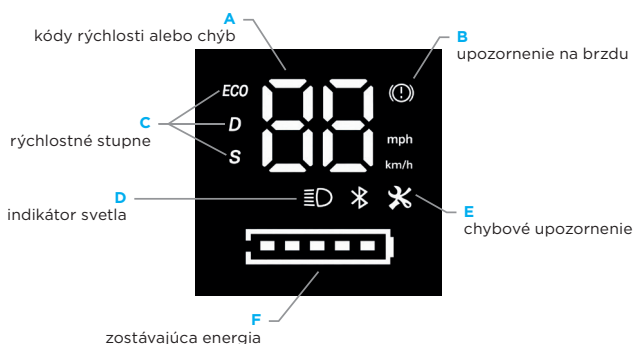

Špecifikácia

Položka	Hodnota
Názov modelu	BT JUNIOR
Rok výroby	2026
Čistá hmotnosť	7,4 kg
Hrubá hmotnosť	9,5 kg
Rozmery v rozloženom stave	87 × 35 × 94/103/109 cm
Rozmery v zloženom stave	87 × 35 × 40 cm
Pneumatiky	7 palcové gumené plné (bezdušové)
Batéria	25,2 V, 5,2 Ah

Položka	Hodnota
Menovitý výkon motora	150 W
Špičkový výkon motora	220 W
Maximálna rýchlosť	6 km/h (ECO), 12 km/h (D), 18 km/h (S)
Maximálna nosnosť	60 kg
Odporúčaný vek	6-12 rokov
Max. dojazd	15 km <i>(skutočný dojazd produktu súvisí so zaťažením, teplotou, rýchlosťou, povrchom vozovky a ďalšími faktormi)</i>
Doba nabíjania	5-7 hodín
Nabíjačka	29,4 V, 0,85 A
Merač / Displej	Digitálny displej
Brzda	Elektronická brzda + Brzdzenie zadným blatníkom
Rám	Hliník
Režim skladania	Ručný ťah, samozamykacie skladanie
Gripy	Silikónové gripy
Osvetlenie	Predné svetlo + Farebné bočné svetlo
Výška elektrokolobežky	94/103/109 cm

Poznámky k tabuľke:

1. Výška elektrokolobežky: od zeme k hornej časti elektrokolobežky.
2. Maximálny dojazd je meraný za nasledujúcich podmienok: bezvetrie, teplota približne 25 °C, plne nabitá elektrokolobežka, 60 % maximálnej rýchlosti, spevnený povrch, jazdec s váhou 60 kg.
3. Skutočná životnosť batérie sa líši v závislosti od rôznych faktorov, ako je zaťaženie, vlhkosť, rýchlosť vetra a prevádzkové návyky... atď.

Montáž

1. Zatlačte dolu na zadný blatník, zdvihnite skladaciu tyč, zatlačte skladací mechanizmus smerom k vzpriamenej tyči, začujete zvuk zaistenia a skontrolujte, či je skladací mechanizmus bezpečne uzamknutý.



2. Vyberte ľavú a pravú rukoväť zo sady, zarovnajte vnútorný zvýšený korekčný bod steny trubky riadidiel s konkávnou časťou priečky, zarovnajte otvory pre skrutky (všimnite si, že upevňovacie otvory pre skrutky smerujú von) a utiahnite ich pomocou kľúča M3, ľavý aj pravý kľúč je možné namontovať rovnakým spôsobom.



⚠ VAROVÁNÍ

Pred montážou sa uistite, že je elektrokolobežka vypnutá. Nezamotávajújte brzdné drôty a iné zväzky okolo zvislých tyčí, inak dôjde k zlyhaniu brzd a nebezpečenstvu!

Skladanie a rozkladanie

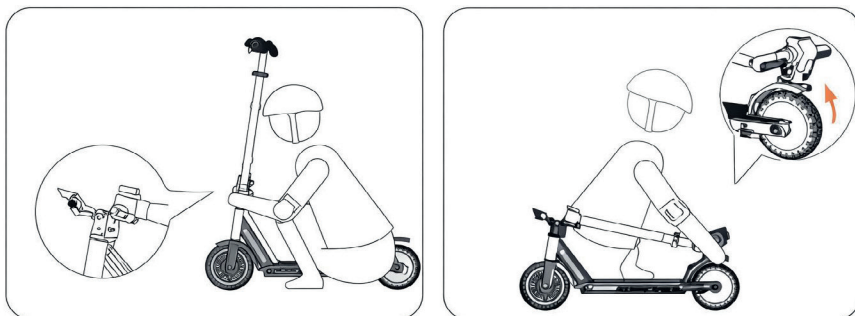

Skladanie

1. Uchopte tyč, zdvihnite prvé ochranné tlačidlo nahor, stlačte a držte ho a potom zatiahnite späť za druhú uzamykaciu skladaciu západku.
2. Sklopte tyč a zaveste skladací háčik na pracku pedála zadného blatníka.

Rozkladanie

Zatlačte dole na zadný blatník, zdvihnite skladaciu tyč, zatlačte skladací mechanizmus smerom k vzpriamenej tyči.

Ako nabíjať

! UPOZORNENIE

Nabíjačka nie je hračka. Deťom by nemalo byť dovolené dotýkať sa nabíjacieho zariadenia. Pred a počas nabíjania sa uistite, že je elektrokolobežka vypnutá.

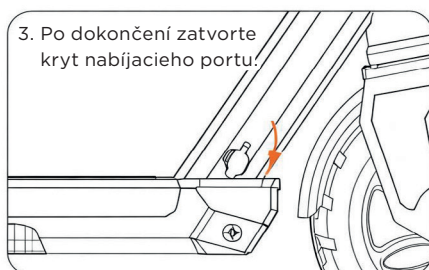

! VAROVANIE - NABÍJANIE

- > Používajte výhradne nabíjačku špecifikovanú alebo dodanú výrobcom. Použitie inej nabíjačky môže viesť k poškodeniu zariadenia, prehriatiu alebo vznieteniu.
- > Nepokúšajte sa nabíjať elektrokolobežku, ak je nabíjačka, elektrická zásuvka alebo napájací kábel poškodený.
- > Ak počas nabíjania zaznamenáte neobvyklý zápach, zvuk alebo svetelnú signalizáciu, okamžite nabíjanie prerušte a kontaktujte autorizovaný servis.
- > Pri nabíjaní umiestnite elektrokolobežku na rovný, nehorľavý a suchý povrch, mimo dosahu detí.
- > Po dokončení nabíjania vždy najskôr odpojte nabíjačku z elektrickej zásuvky a až potom od elektrokolobežky

Kontrolný zoznam pred jazdou

1. Pred každou jazdou sa uistite, že je elektrokolobežka v bezpečnom a prevádzkyschopnom stave.
2. Skontrolujte, či nie sú uvoľnené žiadne spojovacie prvky ani poškodené jednotlivé časti. Zvláštnu pozornosť venujte riadidlám, kolesám, brzdám, blatníkom a skladaciemu mechanizmu.
3. Uistite sa, že sú všetky zaisťovacie prvky správne uzamknuté a že brzdy fungujú plynulo a účinne.
4. Vždy používajte ochrannú prilbu. Odporúčané sú tiež chrániče kolien a lakťov. Noste pevnú, protišmykovú obuv. Nikdy nejazdite naboso ani v sandáloch. Dlhé vlasy, voľné oblečenie alebo šnúrky zabezpečte tak, aby sa nemohli zachytiť do pohyblivých častí.
5. Nepoužívajte elektrokolobežku v oblastiach, kde by ste mohli naraziť na domáce zvieratá, vozidlá alebo iné nepredvídateľné prekážky.
6. Vždy dodržujte miestne dopravné predpisy a pravidlá vzťahujúce sa na prevádzku elektrokolobežiek.

UPOZORNENIE

Ak máte akékoľvek pochybnosti o bezpečnosti výrobku alebo zaznamenáte známky poruchy či neobvyklého správania, elektrokolobežku nepoužívajte a kontaktujte zákaznicky servis alebo autorizované servisné stredisko.

Ako jazdiť

VAROVANIE

Vždy noste prilbu a ďalšie odporúčané ochranné vybavenie. Hoci dodržiavanie bezpečnostných pokynov môže výrazne znížiť riziko zranenia, úplne ho vylúčiť nemožno. Pri jazde je vyžadovaný dohľad dospelaj osoby.



1. Zapnite elektrokolobežku. Ak je indikátor batérie červený, okamžite nabite (viď Ako nabíjať).



2. Držte riadidlá pevne oboma rukami. Postavte jednu nohu na nášlapnú plochu a začinite sa odrážať druhou nohou.



3. Akonáhle elektrokolobežka začne ísť, položte obe nohy na nášlapnú plochu.

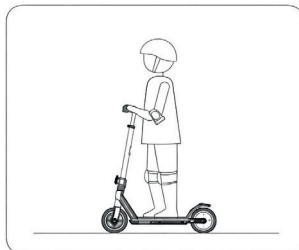

4. Zrýchľovanie a spomaľovanie:

	Režim ECO	Režim S
zrýchľovať	odrážaním	ľahko stlačte plyn
Ako spomaľovať	stlačte brzdovú páčku a/alebo šliapnite na brzdu blatníka	uvoľnite plyn, stlačte brzdovú páčku a/alebo šliapnite na brzdu blatníka

Zrýchľovanie

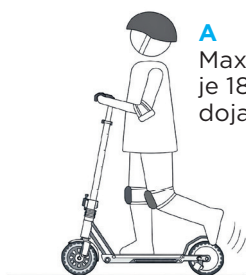

Režim S

A Maximálna rýchlosť je 18 km/h v rámci dojazdu 1 km

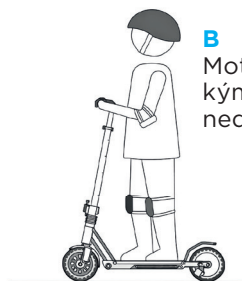

Režim ECO

B Motor sa nespustí, kým rýchlosť nedosiahne 3 km/h

Spomaľovanie



Režim S

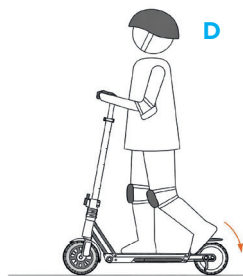

Režim ECO

! VAROVANIE

Buďte ostražití a vyvarujte sa náhleho zrýchlenia alebo spomalenia. Inak riskujete vážne zranenie v dôsledku straty rovnováhy, straty trakcie a pádov. NEVYKONÁVAJTE žiadne kaskadérske kúsky. Obe pneumatiky musia byť vždy na zemi.

5. Pre zatáčanie presuňte telo a mierne otočte riadidlami.

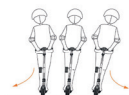

6. Keď elektrokolobežka zastaví, zostúpte z nej jednou nohou po druhej. Buďte obzvlášť opatrní pri prvom sadaní.



Varovanie

Zostaňte pokojní a nezoskakujte z elektrokolobežky.

CHYBOVÉ HLÁŠKY

Oblasť zobrazenia stavu poruchy E. Keď symbol svieti trvalo, znamená to poruchu.

E1: Zlyhanie hlavného kábla
E2: Zlyhanie akcelerátora (plynu)
E3: Zlyhanie MOS trubice
E4: Skrat fázového vodiča motora

E5: Zlyhanie brzdy
E6: Zlyhanie prúdu
E7: Iné

Varovanie a upozornenie

! VAROVANIE

Nedodržanie týchto pokynov by mohlo viesť k vážnym zraneniam. Rodičia alebo opatrovníci musia dohliadať na jazdcov po celú dobu jazdy. Uistite sa, že vy aj vaše dieťa rozumiete všetkým varovaniam a bezpečnostným pokynom.

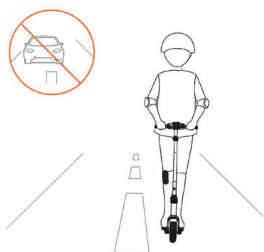

A

NEJAZDITE na verejných komunikáciách, diaľniciach alebo cestách. Môže dôjsť k vážnemu nebezpečenstvu alebo dokonca k smrti.



B

NEJAZDITE po hrboľatých cestách alebo cez spomaľovacie prahy. Zosadnite a elektrokolobežku tlačte.

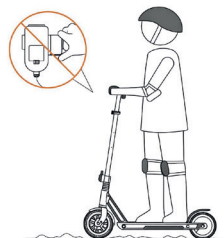

C

NESTLAČTE plyn (akcelerator), keď idete pozdĺž elektrokolobežky.



D

NEJAZDITE na kolobežke iba s jednou nohou.



E

NEDÁVAJTE ruky preč z riadiel počas jazdy.

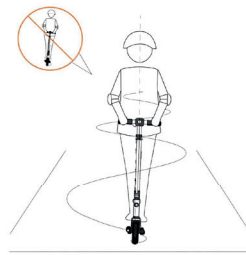

F

NEOTÁČAJTE riadidlami prudko alebo násilne počas jazdy.

**G**

NEJAZDITE v daždi, ak je na ceste kaluž, obídte ju nízkou rýchlosťou.

**H**

Zostaňte ostražití a NEVYKONÁVAJTE žiadne iné činnosti počas jazdy.

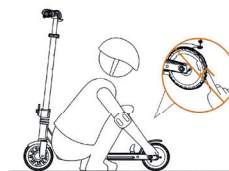
**I**

Aby ste sa vyhli privretiu, NEDOTÝKAJTE SA častí s medzerou.

Používanie, skladovanie alebo nabíjanie batérie e-kolobežky mimo stanovených podmienok môže mať za následok zrušenie záruky, poškodenie batérie alebo neúčinné nabíjanie batérie.

Údržba e-kolobežky

E-kolobežka je zostavená profesionálnymi technikmi. Akýkoľvek pokus o rozobranie a samostatnú opravu e-kolobežky alebo jej častí môže spôsobiť poškodenie e-kolobežky a zruší záruku výrobcu pri dodaní.

Premazanie

Vykonávajte pravidelnú údržbu skladacej súpravy a každých šesť mesiacov malým množstvom mazacieho oleja premažte pohyblivé časti, najmä skladací mechanizmus riadidiel. Nepoužívajte olej WD40 a nepremazávajte kolesá.

Brzdy

Brzdy sú už nastavené priamo z výroby. Pokiaľ je brzdná dráha nedostačujúca, alebo sa vám zdá brzdenie hlučné, obráťte sa na predajcu a zakúpte prípadne náhradné brzdové doštičky. Zadný svetlomet signalizuje brzdenie blikaním a to aj v prípade, že sú svetlá vypnuté.

Riešenie všeobecných problémov

Ak e-kolobežka nefunguje bežným spôsobom, skontrolujte: či je naštartovaná; stav kapacity batérie na displeji; či je brzda uvoľnená; či sú všetky konektory a zásuvky čisté; či sa nezobrazuje chybové hlásenie na displeji. Ak sú vyššie uvedené úkony vykonané a produkt stále nie je schopný bežnej prevádzky, informujte sa u vášho predajcu.

Záruky

Ak sa u produktu vyskytne problém, distribútori produktu poskytnú záruku kvality produktu v rozsahu kompletnej popredajnej podpory. Na niektoré komponenty sa vzťahuje obmedzená záruka. Záruka sa nevzťahuje na bežné opotrebenie.

Skladovanie

- > Pred dlhodobým skladovaním elektrokolobežku vypnite a plne nabite, aby nedošlo k poškodeniu batérie spôsobenému hlbokým vybitím. Odporúča sa batériu dobiť aspoň raz za 30–60 dní.
- > Elektrokolobežku skladujte na suchom mieste v interiéri. Dlhodobé vystavenie slnečnému žiareniu, vlhkosti, mrazu alebo nadmernému teplu môže negatívne ovplyvniť jej funkčnosť a životnosť.
- > Optimálna teplota pre skladovanie je v rozmedzí 10–25 °C (50–77 °F). Ak je skladovacia teplota nižšia ako 0 °C (32 °F), elektrokolobežku nenabíjajte, kým sa nepresunie do teplejšieho prostredia.
- > Chráňte elektrokolobežku pred prachom a nečistotami, ktoré by mohli poškodiť elektrické súčasti.
- > Neskladajte elektrokolobežku v miestach, kde by mohla predstavovať nebezpečenstvo zakopnutia alebo kde by mohlo dôjsť k jej mechanickému poškodeniu.

VAROVANIE

- > Dlhodobé vystavenie UV žiareniu, dažďu alebo iným poveternostným vplyvom môže poškodiť materiály a povrchovú úpravu.
- > Pokiaľ elektrokolobežku dlhšiu dobu nepoužívate, skladujte ju výhradne v interiéri.
- > Uchovávajte elektrokolobežku mimo dosahu otvoreného ohňa a zdrojov tepla.

Ostatné varovania

- > Pred zdvíhaním, premiestňovaním alebo inou prepravou elektrokolobežku vždy vypnite a zložte. Manipulujte s ňou opatrne a vyvarujte sa hrubého zaobchádzania, ako je hádzanie alebo prudké nárazy. Elektrokolobežku uchovávajte mimo dosahu otvoreného ohňa a vody.
- > Pneumatiky dodávané výrobcom smú byť montované a demontované iba odborným servisom. Nesprávna demontáž alebo montáž kolesa môže viesť k nestabilite, poškodeniu výrobku alebo k ohrozeniu bezpečnosti jazdca.
- > V prípade akejkoľvek poruchy alebo technického problému kontaktujte autorizované servisné stredisko, pokiaľ je výrobok stále v záruke. Pokiaľ záruka už uplynula, obráťte sa na kvalifikovaný špecializovaný servis podľa vlastného výberu. Zoznam autorizovaných servisov vám poskytne výrobca alebo predajca.
- > Výrobca vyvinul maximálne úsilie na to, aby bola elektrokolobežka čo najjednoduchšia a najbezpečnejšia pre bežné používanie. Ak sa vám však akákoľvek časť zariadenia zdá príliš zložitá alebo si nie ste istí správnym postupom, nepokračujte v manipulácii a obráťte sa na autorizovaný servis alebo zákaznícku podporu.

Záverečné ustanovenia

Pokiaľ z nižšie uvedených dôvodov dôjde k zlyhaniu funkčnosti niektorých komponentov, nenesie výrobca žiadnu zodpovednosť a tieto vady nie sú predmetom oprávnenej reklamácie.

- > Použitie nie je v súlade s návodom na obsluhu.
- > Nevykonávanie riadnej údržby a ochrany.
- > Nebezpečné používanie e-kolobežky, napr. na iné účely.
- > Akákoľvek demontáž alebo použitie iných ako pôvodných náhradných dielov.
- > Použitie zlého alebo neoriginálneho náhradného dielu.
- > Použitie neoriginálnej nabíjačky.
- > Poškodenie pri dopravnej nehode.
- > Nesprávne alebo neoprávnené použitie.
- > Prírodné katastrofy alebo a iné príčiny spôsobené vyššou mocou.

- > V prípade porušenia bezpečnostnej plomby (samolepky) na e-kolobežke automaticky zaniká 2-ročná záruka.

Tento produkt je určený iba na rekreáciu a zábavu, nikdy ho nepoužívajte ako bežný dopravný prostriedok. Spoločnosť BlueTouch, s.r.o. priebežne aktualizuje vzhľad produktu, vykonáva zmeny v nastavení funkcií a parametrov, a to bez ďalšieho informovania o zmenách. Vyhradzuje si právo na tieto zmeny.

Pred používaním elektrickej kolobežky si overte aktuálne právne predpisy. Pravidlá sa môžu líšiť podľa výkonu kolobežky aj miesta jej prevádzky. V niektorých prípadoch môže byť nutný vodičský preukaz alebo povinné ručenie. Odporúčame nahliadnuť do zákona č. 361/2000 Zb. (o prevádzke na pozemných komunikáciách) a zákona č. 168/1999 Zb. (o poistení zodpovednosti z prevádzky vozidla).

Dovozcom a výrobcom tohto elektrického výrobku je spoločnosť BlueTouch, s.r.o.

Szanowny Kliencie,
witamy w rodzinie entuzjastów hulajnóg elektrycznych. Dziękujemy za wybór hulajnogi elektrycznej BLUETOUCH i wierzymy, że docenisz możliwości, jakie oferuje ten produkt każdego dnia.

Opracowując hulajnogi elektryczne BLUETOUCH, skupiliśmy się na dopracowaniu każdego szczegółu i rygorystycznie przetestowaliśmy wszystkie ich części. Rezultatem jest precyzyjnie wykonana maszyna, która zapewnia mobilność, komfort i swobodę w najbardziej ekonomicznej formie transportu. Ten rewolucyjny i stylowy środek transportu jest łatwy w transporcie, przyjazny dla środowiska i ekonomiczny.

Hulajnoga elektryczna BLUETOUCH oferuje idealne właściwości jezdne, łatwą obsługę i możliwość elastycznego składania w razie potrzeby.

Ciesz się radością jazdy nową hulajnogą elektryczną BLUETOUCH i wróć bezpiecznie do domu.

Więcej informacji oraz instrukcję w wersji elektronicznej można pobrać na stronie **www.bluetouch.cz**

BLUETOUCH jest zarejestrowanym znakiem towarowym.



Zawartość

Ogłoszenie	48
Instrukcje bezpieczeństwa	48
Bezpieczeństwo jazdy	50
Części i funkcje	54
Specyfikacje	55
Budowa	57
Składanie i rozkładanie	58
Jak ładować	59
Lista kontrolna przed jazdą	60
Jak jeździć	60
Ostrzeżenia i środki ostrożności	63
Konserwacja hulajnóg elektrycznych	64
Składowanie	65
Inne ostrzeżenia	66
Postanowienia końcowe	67

Ogłoszenie

Obchodź się z hulajnogą elektryczną zgodnie z zaleceniami zawartymi w niniejszej instrukcji.

Przestrzegaj instrukcji bezpieczeństwa, aby uniknąć potencjalnie niebezpiecznych sytuacji.

Podobnie jak w przypadku innych sportów, podczas jazdy na hulajnodze elektrycznej należy liczyć się z ryzykiem kontuzji i uszkodzenia produktu. Bardzo ważne jest, aby pamiętać o przestrzeganiu wszystkich zasad bezpieczeństwa.

Instrukcje bezpieczeństwa

- > Jeśli nie używasz hulajnowy elektrycznej przez dłuższy czas, ładuj ją do 60% pojemności baterii co najmniej raz na 30 dni.
- > Ten produkt jest przeznaczony wyłącznie dla jednej osoby. Nie należy przewozić na hulajnodze elektrycznej więcej niż jednej osoby!
- > Dbaj o swoje zdrowie i bezpieczeństwo i noś kask podczas jazdy.
- > Nie przekraczać dopuszczalnego udźwigu (60 kg).
- > Przed pierwszym użyciem należy ładować akumulator przez 6 godzin.
- > Ćwicz jazdę na otwartej przestrzeni, korzystaj z urządzenia dopiero po dokładnym zapoznaniu się z nim.
- > Przed jazdą wyłącz ładowanie akumulatora.
- > Nie stosować w temperaturze poniżej 5°C.
- > Podczas jazdy umieść stopy na podnóżku hulajnowy elektrycznej.
- > Proszę zjeżdżać z górki powoli.
- > Nie należy jeździć po drogach uszkodzonych, mokrych ani po drogach pokrytych śniegiem i lodem.
- > Nie korzystaj z hulajnowy elektrycznej w deszczu. Jeśli jest to konieczne, zmniejsz prędkość poniżej 10 km/h. Unikaj gwałtownego hamowania, które może prowadzić do poślizgu.
- > Nie pozostawiaj hulajnowy elektrycznej stojącej w wodzie ani nie spryskuj jej bezpośrednio wodą, aby ją umyć. Strumień wody może uszkodzić

- silnik i podzespoły elektroniczne produktu.
- > Nie próbuj używać hulajnogi elektrycznej do skakania ani innych niebezpiecznych gier, które znacznie zwiększają ryzyko ewentualnego urazu lub uszkodzenia hulajnogi.
 - > Nie należy używać tego produktu, jeśli będzie wystawiony na długotrwałe działanie promieni słonecznych.
 - > Użytkownik hulajnogi elektrycznej musi kierować się zdrowym rozsądkiem i rozsądkiem, aby rozpoznawać i unikać zagrożeń i niebezpieczeństw, które mogą wystąpić podczas korzystania z hulajnogi elektrycznej.
 - > Hulajnoga elektryczna nie jest dopuszczona do użytku na drogach publicznych.
 - > Użytkownikowi nie wolno korzystać z hulajnogi elektrycznej pod wpływem alkoholu, narkotyków, leków ani innych substancji mogących powodować utratę koncentracji.
 - > Twoje ubezpieczenie może nie obejmować uszkodzeń hulajnogi elektrycznej ani obrażeń odniesionych podczas jej użytkowania. Przed rozpoczęciem korzystania z hulajnogi elektrycznej skontaktuj się z ubezpieczycielem, aby uzyskać więcej informacji.
 - > Użytkownik musi przestrzegać obowiązujących lokalnych przepisów ruchu drogowego podczas korzystania z hulajnogi elektrycznej. W przypadku nielegalnego użytkowania na drogach publicznych, w tym ścieżkach rowerowych, użytkownik naraża się na karę grzywny, a nawet postępowanie sądowe w razie wypadku drogowego.
 - > Ani sprzedawca ani BlueTouch, sro nie ponoszą odpowiedzialności za szkody, straty materialne, obrażenia lub spory prawne wynikające z nieprzestrzegania informacji zawartych w niniejszej instrukcji lub przepisów ruchu drogowego.
 - > Przed rozpoczęciem jazdy na hulajnodze elektrycznej należy upewnić się, że przeczytano i zrozumiano niniejszą instrukcję. Podczas jazdy należy zachować pełną uwagę podczas obsługi. Nie wolno korzystać z hulajnogi elektrycznej bez dokładnego zapoznania się z niniejszą instrukcją.
 - > Niniejsza instrukcja obsługi obejmuje podstawowe wskazówki dotyczące obsługi hulajnogi elektrycznej BLUETOUCH i nie jest w stanie opisać wszystkich sytuacji, w których może dojść do obrażeń ciała lub śmierci.

Należy pamiętać, że producent nie ponosi odpowiedzialności za szkody przypadkowe lub wtórne spowodowane bezpośrednio lub pośrednio użytkowaniem tego produktu.

Bezpieczeństwo jazdy

Podczas jazdy na hulajnodze elektrycznej istnieje ryzyko obrażeń w wyniku utraty kontroli, zderzenia lub upadku. Aby zminimalizować to ryzyko, należy uważnie przeczytać i przestrzegać wszystkich ostrzeżeń, środków ostrożności i instrukcji bezpieczeństwa zawartych w niniejszej instrukcji. Przestrzeganie instrukcji producenta może zmniejszyć, ale nie wyeliminować, ryzyko obrażeń. Podczas jazdy należy zawsze zachować zdrowy rozsądek i ostrożność.

Ten produkt jest przeznaczony wyłącznie do użytku rekreacyjnego. Nie jest przeznaczony do transportu osób ani ładunków. Jazda hulajnogą elektryczną wymaga pewnego poziomu umiejętności jazdy, które należy stopniowo doskonalić. Zachowaj ostrożność podczas jazdy – upadki lub zderzenia mogą spowodować obrażenia użytkownika i osób trzecich. Producent nie ponosi odpowiedzialności za obrażenia, szkody ani spory prawne wynikające z braku doświadczenia użytkownika lub nieprzestrzegania instrukcji zawartych w niniejszej instrukcji.

Wchodząc do miejsc publicznych, zawsze przestrzegaj lokalnych przepisów i znaków drogowych.

W miejscach, w których nie obowiązują żadne konkretne wymogi prawne, należy stosować się do instrukcji bezpieczeństwa podanych w niniejszej instrukcji.

Nie pozwalaj dzieciom jeździć na hulajnodze elektrycznej bez nadzoru osoby dorosłej. Jeśli użytkownikiem jest dziecko, osoba dorosła ponosi pełną odpowiedzialność za jego bezpieczeństwo. Poinstruuuj nowych użytkowników, jak bezpiecznie korzystać z hulajnogi elektrycznej i upewnij się, że każdy z nich nosi kask i inny zalecany sprzęt ochronny.

Nie dokonuj żadnych modyfikacji hulajnogi elektrycznej ani nie wymieniaj jej podzespołów na części nieoryginalne. Używaj wyłącznie części i akcesoriów zatwierdzonych przez producenta. Nieprofesjonalne interwencje mogą negatywnie wpłynąć na funkcjonalność i bezpieczeństwo urządzenia, doprowadzić do obrażeń ciała, uszkodzenia produktu lub unieważnienia gwarancji.

Hulajnoga elektryczna może być montowana i obsługiwana wyłącznie przez osobę dorosłą. Zawiera małe części, które mogą stanowić zagrożenie

zadławienia. Plastikowe opakowanie należy przechowywać poza zasięgiem dzieci. Dzieci nie mogą bawić się hulajnogą elektryczną ani jej częściami zamiennymi, a także nie mogą czyścić, konserwować, przechowywać ani ładować urządzenia.

Powierzchnie i środowiska jazdy:

Ta hulajnoga elektryczna jest przeznaczona do użytku wyłącznie na płaskich, suchych i utwardzonych powierzchniach w bezpiecznym otoczeniu. Przed jazdą upewnij się, że w okolicy nie ma pieszych, deskorolkarzy, rowerzystów, innych użytkowników hulajnóg elektrycznych ani innych użytkowników.

Nigdy nie używaj hulajnogi elektrycznej:

- > na drogach i w pobliżu pojazdów mechanicznych,
- > w pobliżu stromych zboczy, schodów, basenów lub innych zbiorników wodnych,
- > na nieutwardzonych, śliskich lub nierównych powierzchniach, takich jak skały, żwir lub piasek.
- > Unikaj miejsc o słabej przyczepności, takich jak mokre nawierzchnie, błoto, pęknięcia, dziury, kraty, hydranty, zaparkowane pojazdy, progi zwalniające i inne przeszkody.
- > Nigdy nie jeździj po śniegu ani lodzie. Zanurzenie hulajnogi elektrycznej w wodzie może uszkodzić akumulator i doprowadzić do poważnego uszkodzenia produktu, pożaru lub wybuchu.
- > Nie należy używać hulajnogi elektrycznej w ekstremalnych warunkach temperaturowych lub przy ograniczonej widoczności, np. o zmierzchu, w deszczu lub w nocy.

Podczas jazdy:

Podczas jazdy zawsze noś kask i inne zalecane środki ochrony. Noś wyłącznie zatwierdzony kask rowerowy lub deskorolkowy, który jest dobrze dopasowany, bezpiecznie zapięty i chroni tył głowy.

⚠ OSTRZEŻENIE

Należy zawsze nosić sprzęt ochronny. Hulajnoga elektryczna nie jest przeznaczona do użytku na drogach publicznych. Nigdy nie należy jeździć za innym pojazdem.

Nie jeździj w nieznanym miejscu. Zawsze zwracaj uwagę na otoczenie podczas jazdy i zachowaj ostrożność w pobliżu drzew, słupów, ogrodzeń i innych stałych przeszkód.



Zawsze zwalniaj na zakrętach.

Monitoruj powierzchnię przed sobą i bezpośrednio pod hulajnogą. Twoje oczy są najważniejszym narzędziem do bezpiecznego omijania przeszkód i powierzchni o niskiej przyczepności, takich jak mokre nawierzchnie, piasek, luźny żwir czy lód.

Unikaj gwałtownego przyspieszania i hamowania. Nigdy nie jedź szybciej niż prędkość, do której hulajnoga jest przeznaczona. Maksymalna prędkość zależy od wagi użytkownika, stanu akumulatora i nachylenia terenu.

Podobnie jak w przypadku innych pojazdów, wyższe prędkości wymagają dłuższej drogi hamowania. Nagłe hamowanie na śliskiej nawierzchni może prowadzić do poślizgu lub upadku.

Zachowaj bezpieczną odległość od innych osób i przeszkód.

Trzymaj obie ręce mocno na kierownicy i nie dźwigaj żadnego ładunku.

Podczas prowadzenia pojazdu nie należy korzystać z telefonu komórkowego, aparatu fotograficznego, słuchawek ani innych przedmiotów mogących rozpraszać uwagę.

Nie dotykaj ruchomych części hulajnogi elektrycznej i nie dopuść, aby luźne ubrania, buty lub inne przedmioty zetknęły się z ruchomymi częściami.

OSTRZEŻENIE - NIENORMALNE ZACHOWANIE

Jeśli hulajnoga elektryczna wydaje nietypowe dźwięki, wibruje lub sygnalizuje awarię (alarm), należy natychmiast przerwać jazdę i zaprzestać korzystania z urządzenia.

Kontynuowanie jazdy może spowodować uszkodzenie produktu lub obrażenia.

OSTRZEŻENIE - KTO NIE POWINIEN UŻYWAĆ HULAJNOGI ELEKTRYCZNEJ

Hulajnogi elektrycznej nie wolno używać:

- > osoby będące pod wpływem alkoholu, narkotyków lub środków odurzających,
- > osoby cierpiące na choroby głowy, serca, pleców lub szyi lub jakiegokolwiek inne schorzenia mogące stanowić zagrożenie podczas wysiłku fizycznego,
- > osoby z problemami zdrowotnymi, które mogą negatywnie wpływać na ich zdolność do utrzymania równowagi,

- > osób, których wiek, wzrost lub waga nie odpowiadają limitom określonym przez producenta,
- > osoby o ograniczonych zdolnościach umysłowych, które nie są w stanie zrozumieć zagrożeń, obsługi hulajnogi elektrycznej i jej prawidłowej kontroli.

! OSTRZEŻENIE - OGRANICZENIE WIEKOWE

Ze względu na maksymalną prędkość konstrukcyjną, hulajnoga elektryczna nie jest odpowiednia dla dzieci poniżej 6 roku życia.

Bezpieczne stosowanie

Nie należy używać hulajnogi elektrycznej, gdy temperatura otoczenia przekracza lub spada poniżej zakresu roboczego określonego w specyfikacji. Skrajnie niskie lub wysokie temperatury mogą obniżyć wydajność urządzenia i spowodować jego uszkodzenie.

Zawsze parkuj hulajnogę elektryczną na płaskiej i stabilnej powierzchni, używając nóżki. Po zaparkowaniu sprawdź jej stabilność, aby zapobiec jej przewróceniu się z powodu poślizgu, wiatru lub wstrząsów.

Nie parkuj hulajnogi elektrycznej w miejscach o dużym natężeniu ruchu. Jeśli to możliwe, ustaw ją przy ścianie lub w innym osłoniętym miejscu.

Zaleca się regularną konserwację hulajnogi elektrycznej, zgodnie z opisem w rozdziale „Konserwacja”. Przed ładowaniem akumulatora należy uważnie przeczytać sekcję „Jak ładować” w niniejszej instrukcji obsługi.

! OSTRZEŻENIE - ŁADOWANIE I CZĘŚCI RUCHOME

Należy używać wyłącznie ładowarki i akumulatora dostarczonych lub zatwierdzonych przez producenta.

Nigdy nie pozwalaj dzieciom dotykać części hulajnogi elektrycznej, które zawierają szczeliny lub ruchome mechanizmy, takie jak mechanizm składania, hamulce, koła lub układ hamulcowy.

Po zakończeniu jazdy nie dotykaj hamulców ani piasty silnika, ponieważ mogą być gorące i istnieje ryzyko poparzenia.

Części i funkcje

Prosimy o zapoznanie się ze wszystkimi częściami hulajnogi elektrycznej. Przedstawione ilustracje mają charakter poglądowy. Rzeczywisty wygląd produktu może się różnić.

Obsah balení

- > Hulajnoga elektryczna dla dzieci BT JUNIOR
- > Ładowarka
- > Instrukcja obsługi
- > Klucz imbusowy

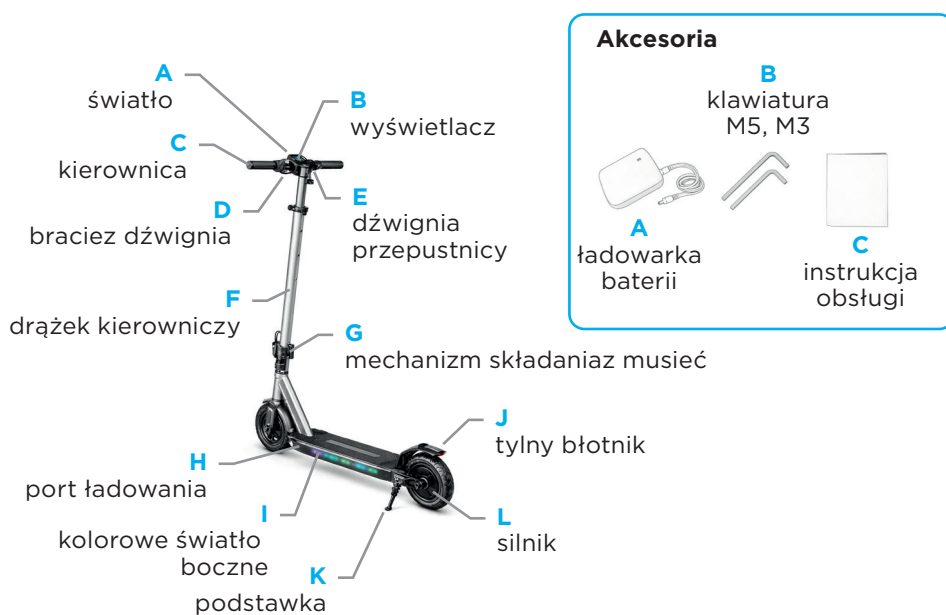

Ovládání tlačítek:

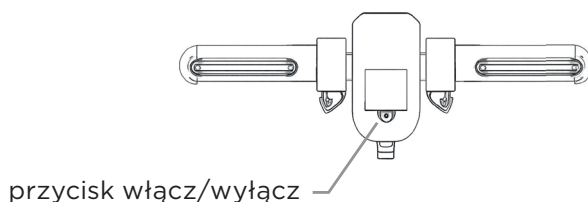

Przycisk zasilania:

1. Naciśnij i przytrzymaj przycisk przez 3 sekundy, aby włączyć lub wyłączyć zasilanie.
2. Po włączeniu:
 - > Pierwsze naciśnięcie przycisku powoduje włączenie 1. biegu (6 km/h).
 - > Drugie kliknięcie oznacza drugi bieg (12 km/h).
 - > Trzecie kliknięcie oznacza trzeci bieg (18 km/h).
3. Po włączeniu zasilania światło można włączyć lub wyłączyć, klikając dwukrotnie przycisk.
4. Po włączeniu zasilania naciśnij przycisk trzy razy z rzędu, aby przełączać się między kilometrami i milami (funkcja ta posiada pamięć).
5. Domyślnym ustawieniem jest rozpoczęcie od prędkości innej niż zero po włączeniu zasilania. Aby przełączyć się na start od zera (rozpoczęcie wyłącznie ze stanu spoczynku), kliknij przycisk pięć razy z rzędu..

Wyświetlacz:

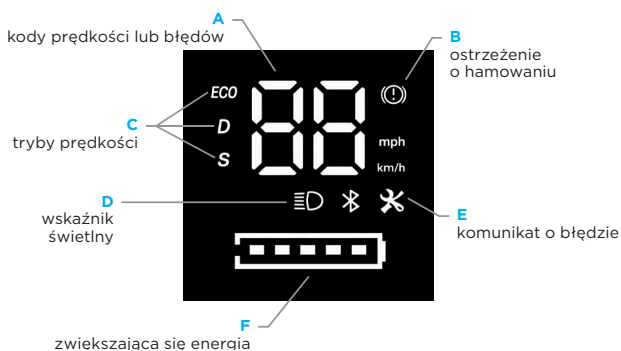

Specyfikacje

Przedmiot	Wartość
Nazwa modelu	BT JUNIOR
Rok produkcji	2026
Waga netto	7,4 kg
Namacalność brutto	9,5 kg
Wymiary po rozłożeniu	87 × 35 × 94/103/109 cm
Wymiary po złożeniu	87 × 35 × 40 cm

Przedmiot	Wartość
Opony	7-calowa gumowa opona pełna (bezdętkowe)
Bateria	25,2 V, 5,2 Ah
Moc znamionowa silnika	150 W
Maksymalna wydajność silnika	220 W
Maksymalna prędkość	6 km/h (ECO), 12 km/h (D), 18 km/h (S)
Maksymalna ładowność	60 kg
Zalecany wiek	6-12 lat
Maksymalny zasięg	15 km <i>(rzeczywisty asortyment produktów zależy od obciążenia, temperatury, prędkości, nawierzchni drogi i innych czynników)</i>
Czas ładowania	5-7 godzin
Ładowarka	29,4 V, 0,85 A
Miernik / Wyświetlacz	Wyświetlacz cyfrowy
Hamulec	Hamulec elektroniczny + Hamowanie tylnym błotnikiem
Rama	Aluminium
Tryb składania	Składany, z ręcznym naciąganiem i samoblokującą blokadą
Uchwyty	Uchwyty silikonowe
Oświetlenie	Światło przednie + Kolorowe światło boczne
Wysokość hulajnogi elektrycznej	94/103/109 cm

Uwagi dotyczące tabeli:

1. Wysokość hulajnogi elektrycznej: od podłoża do górnej części hulajnogi elektrycznej.
2. Maksymalny zasięg mierzony jest w następujących warunkach: brak wiatru, temperatura około 25°C, w pełni naładowana hulajnoga elektryczna, 60% maksymalnej prędkości, utwardzona nawierzchnia, waga użytkownika 40 kg.

3. Rzeczywisty czas pracy baterii może się różnić w zależności od różnych czynników, takich jak obciążenie, wilgotność, prędkość wiatru i nawyki związane z obsługą itp.

Budowa

1. Naciśnij w dół tylny błotnik, podnieś składaną kolumnę, dociśnij mechanizm składania w kierunku pionowej kolumny, usłyszysz dźwięk zablokowania i sprawdź, czy mechanizm składania jest bezpiecznie zablokowany.



2. Wyjmij lewy i prawy uchwyt z zestawu, dopasuj wewnętrzny podwyższony punkt korekcyjny ścianki rury kierownicy do wklęsłej części poprzeczki, wyrównaj otwory na śruby (zwróć uwagę, że otwory montażowe na śruby są skierowane na zewnątrz) i dokręć je kluczem M3; lewy i prawy uchwyt można zamontować w ten sam sposób.



⚠ OSTRZEŻENIE

Przed montażem upewnij się, że hulajnoga elektryczna jest wyłączona. Nie owijaj przewodów hamulcowych ani innych przewodów wokół pionowych drążków, ponieważ może to spowodować awarię hamulców i niebezpieczeństwo!

Składanie i rozkładanie

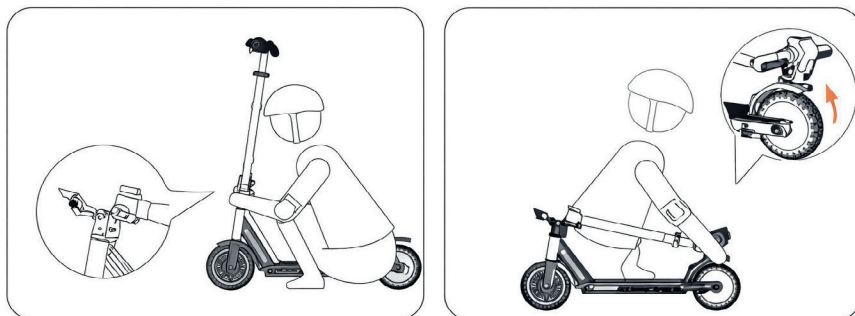
**Składanie**

1. Chwyć drążek, unieś pierwszy przycisk bezpieczeństwa, naciśnij go i przytrzymaj, a następnie pociągnij do tyłu drugą blokującą zatrzask składaną blokadę.
2. Złóż kierownicę i zaczepek składany hak o klamrę pedału tylnego błotnika.

Rozkład

Naciśnij tylny błotnik, podnieś składany drążek, przesunij mechanizm składania w kierunku pionowego drążka.

Jak ładować

! OGŁOSZENIE

Ładowarka nie jest zabawką. Dzieci nie powinny dotykać urządzenia ładującego. Upewnij się, że hulajnoga elektryczna jest wyłączona przed i w trakcie ładowania.



! OSTRZEŻENIE - ŁADOWANIE

- > Używaj wyłącznie ładowarki wskazanej lub dostarczonej przez producenta. Użycie innej ładowarki może spowodować uszkodzenie urządzenia, przegrzanie lub pożar.
- > Nie próbuj ładować hulajnogi elektrycznej, jeśli ładowarka, gniazdko elektryczne lub przewód zasilający są uszkodzone.
- > Jeżeli podczas ładowania zauważysz nietypowy zapach, dźwięk lub sygnał świetlny, natychmiast przerwij ładowanie i skontaktuj się z autoryzowanym punktem serwisowym.
- > Podczas ładowania umieść hulajnogę elektryczną na płaskiej, niepalnej i suchej powierzchni, poza zasięgiem dzieci.
- > Po zakończeniu ładowania zawsze najpierw odłączaj ładowarkę od gniazdka elektrycznego, a następnie od hulajnogi elektrycznej.

Lista kontrolna przed jazdą

1. Przed każdą jazdą upewnij się, że hulajnoga elektryczna jest bezpieczna i gotowa do użytku.
2. Sprawdź, czy nie ma luźnych mocowań i uszkodzonych części. Zwróć szczególną uwagę na kierownicę, koła, hamulce, błotniki i mechanizm składania.
3. Upewnij się, że wszystkie elementy blokujące są prawidłowo zablokowane i że hamulce działają płynnie i skutecznie.
4. Zawsze noś kask ochronny. Zalecane są również ochraniacze na kolana i łokcie. Noś solidne, antypoślizgowe obuwie. Nigdy nie jeździj boso ani w sandałach. Zabezpiecz długie włosy, luźne ubrania lub sznurki, aby nie mogły zostać wciągnięte w ruchome części.
5. Nie używaj hulajnogi elektrycznej w miejscach, w których możesz spotkać zwierzęta domowe, pojazdy lub inne nieprzewidywalne przeszkody.
6. Zawsze należy przestrzegać lokalnych przepisów ruchu drogowego i regulacji dotyczących użytkowania hulajnóg elektrycznych.

OGŁOSZENIE

Jeśli masz jakiegokolwiek wątpliwości co do bezpieczeństwa produktu lub zauważysz jakiegokolwiek oznaki nieprawidłowego działania lub nietypowego zachowania, nie korzystaj z hulajnogi elektrycznej i skontaktuj się z obsługą klienta lub autoryzowanym punktem serwisowym.

Jak jeździć

OSTRZEŻENIE

Zawsze noś kask i inny zalecany sprzęt ochronny. Chociaż przestrzeganie zasad bezpieczeństwa może znacznie zmniejszyć ryzyko obrażeń, nie można go całkowicie wyeliminować. Podczas jazdy wymagany jest nadzór osoby dorosłej.



1. Włącz hulajnogę elektryczną. Jeśli wskaźnik baterii świeci na czerwono, natychmiast rozpocznij ładowanie (patrz Jak ładować).
2. Mocno trzymaj kierownicę obiema rękami. Postaw jedną stopę na podnóżku i zacznij odpychać się drugą nogą.
3. Po hulajnodze elektrycznej zaczyna się poruszać, postaw obie stopy na bieżniku

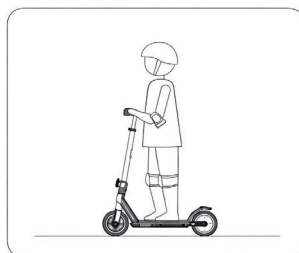
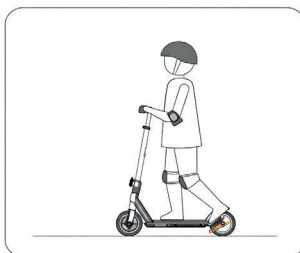

4. Przyspieszanie i zwalnianie:

	Tryb ECO	Tryb S
Jak przyspieszyć	przez odbicie	lekko naciśnij gaz
Jak zwolnić	naciśnij dźwignię hamulca i/lub naciśnij hamulec na błotniku	zwolnij przepustnicę, naciśnij dźwignię hamulca i/lub naciśnij hamulec

Przyspieszenie



Tryb S

A
Maksymalna prędkość to 18 km/h w ciągu zasięgu 1 km



Tryb ECO

B
Silnik nie uruchamia się, aż do prędkości nie osiąga 3 km/h

Hamowanie

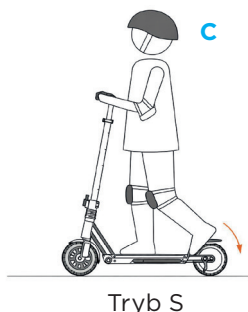

⚠️ OSTRZEŻENIE

Zachowaj czujność i unikaj gwałtownego przyspieszania lub zwalniania. W przeciwnym razie ryzykujesz poważne obrażenia w wyniku utraty równowagi, utraty przyczepności i upadków. NIE wykonuj żadnych akrobacji. Obie opony muszą cały czas dotykać podłoża.

5. Aby skręcić, porusz ciałem i lekko obróć kierownicę.

6. Gdy hulajnoga się zatrzyma, stopniowo zsiadaj. Zachowaj szczególną ostrożność przy pierwszszym zejściu.



Ostrzeżenie

Zachowaj spokój i nie zeskakuj z hulajnogi elektrycznej.

KOMUNIKATY O BŁĘDACH

Obszar wyświetlania stanu błędu E. Gdy symbol świeci się ciągle, oznacza to usterkę.

E1: Awaria głównego kabla

E2: Awaria przepustnicy Awaria rury MOS

E3: Awaria rury MOS

E4: Zwarcie przewodu fazowego silnika

E5: Awaria hamulca

E6: Awaria zasilania

E7: Inny

Ostrzeżenia i środki ostrożności

⚠ OSTRZEŻENIE

Nieprzestrzeganie tych instrukcji może spowodować poważne obrażenia. Rodzice lub opiekunowie muszą nadzorować jeźdźcę przez cały czas jazdy. Upewnij się, że Ty i Twoje dziecko rozumiecie wszystkie ostrzeżenia i instrukcje dotyczące bezpieczeństwa.

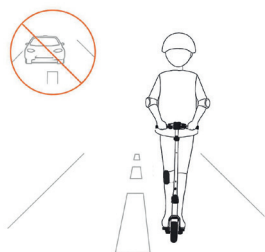

A
NIE jeździć po drogach publicznych, drogi, autostrady lub dróg. Może to spowodować poważne niebezpieczeństwo, a nawet śmierć.



B
NIE jeździj po wyboistych drogach ani na progach zwalniających. Zsiądź z hulajnogi i pchaj ją.

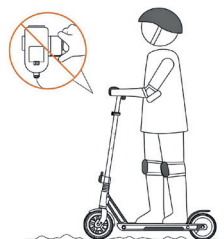

C
NIE naciskaj gazu (przyspieszenia) idąc obok hulajnogi elektrycznej.



D
NIE jeździj na hulajnodze mając tylko jedną nogę.



E
NIE zdejmuj rąk z kierownicy podczas jazdy.

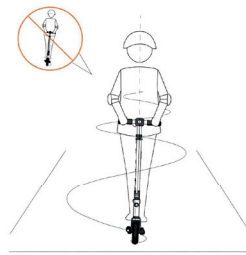

F
Podczas jazdy NIE należy skręcać kierownicą gwałtownie lub na siłę.

**G**

NIE jeźdź w deszczu. Jeśli na drodze znajduje się kałuża, omijaj ją, poruszając się z niską prędkością.

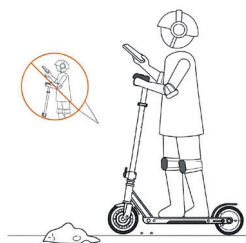
**H**

Zachowaj czujność i NIE żadnych innych czynności podczas prowadzenia pojazdu.

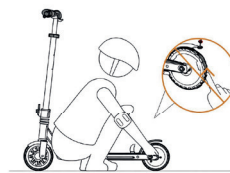
**I**

Aby uniknąć przytrzaśnięcia, NIE DOTYKAJ części ze szczeliny.

Używanie, przechowywanie lub ładowanie akumulatora hulajnogi elektrycznej w warunkach wykraczających poza określone warunki może spowodować unieważnienie gwarancji, uszkodzenie akumulatora lub nieskuteczne ładowanie akumulatora.

Konserwacja hulajnóg elektrycznych

Hulajnoga elektryczna jest montowana przez profesjonalnych techników. Wszelkie próby samodzielnego demontażu i naprawy hulajnogi elektrycznej lub jej części mogą spowodować jej uszkodzenie i unieważnić gwarancję producenta w momencie dostawy.

Smarowanie

Regularnie konserwuj swój zestaw składany i smaruj ruchome części, zwłaszcza mechanizm składania kierownicy, niewielką ilością oleju smarującego co sześć miesięcy. Nie używaj WD40 ani nie smaruj kół.

Hamulce

Hamulce są już wyregulowane fabrycznie. Jeśli droga hamowania jest niewystarczająca lub hamulce wydają głośne dźwięki, skontaktuj się ze sprzedawcą i kup nowe klocki hamulcowe. Tylne światło sygnalizuje hamowanie miganiem, nawet gdy światła są wyłączone.

Rozwiązywanie problemów ogólnych

Jeśli hulajnoga elektryczna nie działa prawidłowo, sprawdź: czy jest uruchomiona; stan naładowania akumulatora na wyświetlaczu; czy hamulec jest zwolniony; czy wszystkie złącza i gniazda są czyste; czy na wyświetlaczu pojawia się komunikat o błędzie. Jeśli po wykonaniu powyższych czynności produkt nadal nie działa prawidłowo, skontaktuj się ze sprzedawcą.

Gwarancje

W przypadku wystąpienia problemu z produktem, dystrybutorzy udzielają gwarancji jakości produktu wraz z pełnym wsparciem posprzedażowym. Niektóre podzespoły objęte są ograniczoną gwarancją. Gwarancja nie obejmuje normalnego zużycia.

Składowanie

- > Przed dłuższym przechowywaniem hulajnogi elektrycznej należy ją wyłączyć i w pełni naładować, aby zapobiec uszkodzeniu akumulatora spowodowanemu głębokim rozładowaniem. Zaleca się ładowanie akumulatora co najmniej raz na 30-60 dni.
- > Przechowuj hulajnogę elektryczną w suchym miejscu, w pomieszczeniu zamkniętym. Długotrwałe narażenie na działanie promieni słonecznych, wilgoci, mrozu lub nadmiernego ciepła może negatywnie wpłynąć na jej funkcjonalność i żywotność.
- > Optymalna temperatura przechowywania wynosi od 10°C do 25°C (od 50°F do 77°F). Jeśli temperatura przechowywania jest niższa niż 0°C (32°F), nie należy ładować hulajnogi elektrycznej, dopóki nie zostanie przeniesiona w cieplejsze miejsce.
- > Chroń hulajnogę elektryczną przed kurzem i brudem, które mogą uszkodzić podzespoły elektryczne.
- > Nie przechowuj hulajnogi elektrycznej w miejscach, w których istnieje ryzyko potknięcia się lub uszkodzenia mechanicznego.

⚠ OSTRZEŻENIE

- > Długotrwałe narażenie na działanie promieniowania UV, deszczu i innych warunków atmosferycznych może uszkodzić materiały i wykończenia.
- > Jeśli nie zamierzasz używać hulajnogi elektrycznej przez dłuższy czas, przechowuj ją wyłącznie w pomieszczeniu zamkniętym.
- > Trzymaj hulajnogę elektryczną z dala od otwartego ognia i źródeł ciepła.

Inne ostrzeżenia

- > Zawsze wyłączaj i składaj hulajnogę elektryczną przed jej podnoszeniem, przenoszeniem lub transportem. Obchodź się z nią ostrożnie i unikaj nieostrożnego obchodzenia się, takiego jak rzucanie lub gwałtowne uderzenia. Trzymaj hulajnogę elektryczną z dala od otwartego ognia i wody.
- > Opony dostarczone przez producenta mogą być montowane i demontowane wyłącznie przez profesjonalny serwis. Nieprawidłowy demontaż lub montaż koła może prowadzić do niestabilności, uszkodzenia produktu lub zagrożenia bezpieczeństwa użytkownika.
- > W przypadku awarii lub problemu technicznego, jeśli produkt jest nadal objęty gwarancją, należy skontaktować się z autoryzowanym serwisem. Jeśli gwarancja wygasła, należy skontaktować się z wybranym przez siebie, wykwalifikowanym serwisem specjalistycznym. Listę autoryzowanych serwisów można uzyskać u producenta lub sprzedawcy.
- > Producent dołożył wszelkich starań, aby hulajnoga elektryczna była jak najprostsza i najbezpieczniejsza w codziennym użytkowaniu. Jeśli jednak którakolwiek część urządzenia wydaje się zbyt skomplikowana lub nie masz pewności co do prawidłowej procedury, przerwij manipulację i skontaktuj się z autoryzowanym serwisem lub obsługą klienta.

Postanowienia końcowe

Jeżeli z przyczyn podanych poniżej niektóre podzespoły nie działają, producent nie ponosi za to odpowiedzialności i wady te nie podlegają uzasadnionej reklamacji.

- > Użytkować niezgodnie z instrukcją obsługi.
- > Brak właściwej konserwacji i ochrony.
- > Niebezpieczne używanie hulajnogi elektrycznej, np. w innych celach.
- > Jakiegokolwiek rozmontowanie lub użycie nieoryginalnych części zamiennych.
- > Zastosowanie uszkodzonej lub nieoryginalnej części zamiennej.
- > Korzystanie z ładowarki innej niż oryginalna.
- > Uszkodzenia powstałe w wyniku wypadku drogowego.
- > Nieprawidłowe lub nieautoryzowane użycie.
- > Klęski żywiołowe lub inne przyczyny wywołane siłą wyższą.
- > W przypadku zerwania plomby zabezpieczającej (naklejki) na hulajnodze elektrycznej 2-letnia gwarancja automatycznie wygasa.

Ten produkt jest przeznaczony wyłącznie do celów rekreacyjnych i rozrywkowych. Nie należy go używać jako standardowego środka transportu. Firma BlueTouch, s.r.o. stale aktualizuje wygląd produktu, wprowadza zmiany w ustawieniach funkcji i parametrów, bez wcześniejszego powiadomienia. Zastrzegamy sobie prawo do wprowadzania tych zmian.

Przed użyciem hulajnogi elektrycznej należy zapoznać się z obowiązującymi przepisami. Przepisy mogą się różnić w zależności od osiągow hulajnogi i miejsca jej użytkowania. W niektórych przypadkach może być wymagane prawo jazdy lub obowiązkowe ubezpieczenie. Zalecamy zapoznanie się z ustawą nr 361/2000 Dz.U. (o ruchu drogowym) oraz ustawą nr 168/1999 Dz.U. (o ubezpieczeniu odpowiedzialności cywilnej).

Importerem i producentem tego wyrobu elektrycznego jest BlueTouch, s.r.o.

Kedves vásárlónk!

Üdvözljük az e-roller rajongók családjában! Köszönjük, hogy a BLUETOUGH e-rollert választotta, és bízunk benne, hogy nap mint nap értékelni fogja a termék által kínált lehetőségeket.

A BLUETOUGH e-rollerok fejlesztésekor minden részletre odafigyeltünk, és minden alkatrészt szigorúan teszteltünk. Az eredmény egy precíziósan megmunkált gép, amely mobilitást, kényelmet és szabadságot biztosít a leggazdaságosabb közlekedési formában. Ez a forradalmi és stílusos közlekedési eszköz könnyen hordozható, környezetbarát és gazdaságos.

A BLUETOUGH e-roller ideális vezetési tulajdonságokat, könnyű kezelhetőséget és rugalmas összecusukhatóságot kínál, bárhová szükség van rá.

Élvezd az új BLUETOUGH e-rollerrel való utazás örömét, és térj haza biztonságban.

További információk és az elektronikus formátumú kézikönyv letölthető a következő címen: **www.bluetouch.hu**

A BLUETOUGH bejegyzett védjegy.



Tartalomjegyzék

Értesítés	70
Biztonsági utasítások	70
Vezetési biztonság	72
Alkatrészek és funkciók	76
Építés	79
Összecsukás és szétnyitás	80
Hogyan kell tölteni	81
Ellenőrzőlista vezetés előtt	82
Figyelmeztetések és óvintézkedések	85
E-roller karbantartás	86
Tárolás	87
Egyéb figyelmeztetések	88
Záró rendelkezések	88

Értesítés

Az e-rollert a kézikönyvben ajánlott módon kezelje. Kövesse a biztonsági utasításokat a potenciálisan veszélyes helyzetek elkerülése érdekében.

Mint más sportoknál, az e-roller használatakor is figyelembe kell venni a sérülés és a termék károsodásának lehetőségét. Nagyon fontos, hogy ne felejtjük el betartani az összes biztonsági szabályt.

Biztonsági utasítások

- > Ha hosszabb ideig nem használja az e-rollert, töltsse fel az akkumulátort legalább 30 naponta 60%-ra.
- > Ez a termék kizárólag egy személy számára készült, ne szállítson egynél több személyt az e-rolleren!
- > Vigyázzon egészségére és biztonságára, és viseljen sisakot kerékpározás közben.
- > Ne lépje túl a megengedett teherbírást (60 kg).
- > Első használat előtt töltsse az akkumulátort 6 órán át.
- > Gyakorolja a vezetést nyílt terepen, és csak azután használja, miután alaposan megismerkedett a készülékkel.
- > Vezetés előtt kapcsolja ki az akkumulátor töltését.
- > Ne használja 5°C alatti hőmérsékleten.
- > Menet közben helyezze a lábát az e-roller lábtartójára.
- > Kérjük, lassan haladjon lefelé a dombon.
- > Ne vezessen nedves, sebes, illetve hóval vagy jéggel borított utakon.
- > Ne használja az elektromos rollert esőben, ha kivételesen mégis használnia kell, csökkentse a sebességet 10 km/h alá. Kerülje a hirtelen fékezést, amely megcsúszáshoz vezethet.
- > Ne hagyja az e-rollert vízben állni, és ne permetezzen rá közvetlenül vizet mosáshoz. A vízszugár károsíthatja a termék motorját és elektronikus alkatrészeit.
- > Ne próbálja meg ugrálásra vagy más veszélyes játékokra használni az e-rollert, amelyek jelentősen növelik a sérülés vagy az e-roller károsodásának kockázatát.
- > Ne használja a terméket, ha hosszabb ideig napfénynek van kitéve.
- > Az e-roller felhasználójának józan ítélőképességét és eszét kell

használnia az e-roller használata során felmerülő kockázatok és veszélyek felismerése és elkerülése érdekében.

- > Az e-roller nem engedélyezett közúti használatra.
- > A felhasználó nem használhatja az elektromos rollert alkohol, kábítószer, gyógyszer vagy más olyan szerek hatása alatt, amelyek figyelmetlenséget okozhatnak.
- > Előfordulhat, hogy a biztosítása nem fedezi az e-rollerben keletkezett károkat vagy a készülék használata közben elszenvedett sérüléseket. Kérjük, további információért forduljon biztosítótársaságához, mielőtt használná az e-rollert.
- > A felhasználónak be kell tartania a vonatkozó helyi közlekedési szabályokat az e-roller használata során. Ha illegálisan használja közutakon, beleértve a kerékpárutakat is, a felhasználó bírsággal vagy akár büntetőeljárással is sújtható közlekedési baleset esetén.
- > Sem az eladó, sem a BlueTouch, sro nem vállal felelősséget a jelen kézikönyvben található információk be nem tartásából vagy a közúti közlekedési szabályok be nem tartásából eredő károkért, anyagi károkért, sérülésekért vagy jogi vitákért.
- > Az e-roller használata előtt győződjön meg róla, hogy elolvasta és megértette ezt a kézikönyvet. Az e-roller használata közben teljes figyelmet fordítson a működésre. Ne használja az e-rollert, amíg figyelmesen el nem olvasta a kézikönyvet.
- > Ez a felhasználói kézikönyv a BLUETOUCH e-robot alapvető kezelési utasításait tartalmazza, és nem írhat le minden olyan helyzetet, amelyben sérülés vagy halál bekövetkezhet.

Felhívjuk figyelmét, hogy a gyártó nem vállal felelősséget a termék használatából közvetlenül vagy közvetve eredő véletlen vagy következményes károkért.

Vezetési biztonság

Elektromos roller használatakor sérülésveszély áll fenn az irányítás elvesztése, ütközés vagy esés miatt. Ezen kockázatok csökkentése érdekében elengedhetetlen, hogy figyelmesen elolvassa és betartsa a kézikönyvben található összes figyelmeztetést, óvintézkedést és biztonsági utasítást. A gyártó utasításainak betartása csökkentheti, de nem szüntetheti meg a sérülés kockázatát. Kerékpározás közben mindig használja a józan eszét és legyen óvatos.

Ez a termék kizárólag szabadidős használatra készült. Nem alkalmas személyek vagy rakomány szállítására. Az elektromos roller vezetése bizonyos szintű vezetési készségeket igényel, amelyeket fokozatosan kell elsajátítani. Legyen óvatos vezetés közben - az esések vagy ütközések sérülést okozhatnak a felhasználónak és harmadik személyeknek. A gyártó nem vállal felelősséget a vezető tapasztalatlanságából vagy a jelen kézikönyvben található utasítások be nem tartásából eredő sérülésekért, károkért vagy jogi vitákért.

Közterületre való belépéskor mindig tartsa be a helyi törvényeket és a közlekedési táblákat.

Azokon a helyeken, ahol nincsenek külön jogi kötelezettségek, kövesse a jelen kézikönyvben található biztonsági utasításokat.

Ne engedje, hogy gyermekek felnőtt felügyelete nélkül elektromos rollert használjanak. Ha a rollerező gyermek, a felnőtt teljes mértékben felelős a biztonságáért. Tájékoztassa az új rollerezőket az elektromos roller biztonságos használatáról, és gondoskodjon arról, hogy minden roller sisakot és egyéb ajánlott védőfelszerelést viseljen.

Ne végezzen semmilyen módosítást az e-rolleren, és ne cserélje ki az alkatrészeit nem eredeti alkatrészekre. Kizárólag a gyártó által jóváhagyott alkatrészeket és tartozékokat használjon. A szakszerűtlen beavatkozások negatívan befolyásolhatják a készülék működését és biztonságát, sérülést, a termék károsodását vagy a garancia érvénytelenítését okozhatják.

Az elektromos rollert csak felnőtt szerelheti össze és használhatja. Apró alkatrészeket tartalmaz, amelyek fulladásveszélyt okozhatnak. A műanyag csomagolást tartsa gyermekektől elzárva. Gyermekek nem játszhatnak az elektromos rollerrel vagy annak alkatrészeivel, és nem tisztíthatják, nem tarthatják karban, nem tárolhatják vagy nem tölthetik a készüléket.

Vezetési felületek és környezetek:

Ez az elektromos roller kizárólag sík, száraz és burkolt felületeken, biztonságos kültéri környezetben használható. Használat előtt győződjön meg arról, hogy nincsenek gyalogosok, gördeszkások, kerékpárosok, más elektromos rollerek vagy más motorosok a környéken.

Soha ne használja az elektromos rollert:

- > utakon és gépjárművek közelében,
- > meredek lejtők, lépcsők, úszómedencék vagy más vízfelületek közelében,
- > burkolatlan, csúszós vagy egyenetlen felületeken, például sziklákon, kavicsos vagy homokon.
- > Kerülje a rossz tapadású területeket, például a nedves felületeket, sarat, repedéseket, kátyúkat, rácsokat, tűzcsapokat, parkoló járműveket, fekvőrendőrkötőket vagy egyéb akadályokat.
- > Soha ne közlekedjen hóban vagy jégen. Az e-roller vízbe merítése károsíthatja az akkumulátort, és súlyos termékkárosodáshoz, tűzhez vagy robbanáshoz vezethet.
- > Ne használja az elektromos rollert szélsőséges hőmérsékleti viszonyok között vagy korlátozott látási viszonyok között, például szürkületkor, esőben vagy éjszaka.

Vezetés közben:

Kerékpározás közben mindig viseljen sisakot és egyéb ajánlott védőfelszerelést. Csak jóváhagyott kerékpáros vagy gördeszkás sisakot viseljen, amely megfelelően illeszkedik, biztonságosan rögzítve van, és a fej hátsó részét is védi.

⚠ FIGYELMEZTETÉS

Védőfelszerelést mindig viselni kell. Az elektromos roller nem közúti használatra készült. Soha ne utazzon másik jármű mögött.

Ne vezessen ismeretlen területeken. Vezetés közben mindig figyeljen a környezetére, és legyen óvatos fák, oszlopok, kerítések és egyéb szilárd akadályok közelében.



Kanyarodáskor mindig lassítson.

Figyeld a robogó előtted és közvetlenül alattad lévő felületet. A szemed a legfontosabb eszköz az akadályok és a gyenge tapadású felületek, például a nedves felületek, a homok, a laza kavics vagy a jég biztonságos elkerüléséhez.

Kerüld a hirtelen gyorsulást és fékezést. Soha ne haladj gyorsabban, mint amire az e-roller készült. A maximális sebesség a roller súlyától, az akkumulátor állapotától és a terep lejtésétől függ.

Mint más járműveknél, a nagyobb sebesség hosszabb fékutat igényel. A csúszós felületeken történő hirtelen fékezés megcsúszáshoz vagy eséshez vezethet.

Tartson biztonságos távolságot más emberektől és akadályoktól.

Tartsa mindkét kezét szilárdan a kormányon, és ne cipeljen terhet.

Vezetés közben ne használjon mobiltelefont, fényképezőgépet, fejhallgatót vagy más zavaró eszközt.

Ne érintse meg az elektromos roller mozgó részeit, és ügyeljen arra, hogy a laza ruházat, cipő vagy egyéb tárgyak ne érintkezzenek a mozgó alkatrészekkel.

FIGYELMEZTETÉS - SZABAD VISELKEDÉS

Ha az e-roller szokatlan hangokat ad ki, rezeg, vagy meghibásodást (riasztást) jelez, azonnal hagyja abba a roller használatát. A további használat a termék károsodásához vagy sérüléshez vezethet.

FIGYELMEZTETÉS - KINEK NEM SZABAD ELEKTROMOS ROBOGÓT HASZNÁLNI?

Az elektromos rollert nem használhatják:

- > alkohol, kábítószer vagy bódító hatású anyagok hatása alatt álló személyek,
- > fej-, szív-, hát- vagy nyaki betegségben, illetve bármilyen más olyan egészségügyi állapotban szenvedők, amelyek fizikai megterhelés során kockázatot jelenthetnek,
- > olyan emberek, akiknek olyan egészségügyi állapota van, amely negatívan befolyásolhatja az egyensúly fenntartásának képességét,
- > olyan személyek, akiknek az életkora, magassága vagy súlya nem felel meg a gyártó által meghatározott határértékeknek,
- > korlátozott szellemi képességű személyek, akik nem képesek megérteni az elektromos roller kockázatait, működését és helyes irányítását.

FIGYELMEZTETÉS - KORHATÁR

Maximális tervezési sebessége miatt ez az elektromos roller nem alkalmas 6 év alatti gyermekek számára.

Biztonságos használat

Ne használja az e-rollert, ha a környezeti hőmérséklet meghaladja vagy az alá esik a specifikációkban megadott üzemi tartománynak. A rendkívül alacsony vagy magas hőmérséklet csökkentheti a készülék teljesítményét és károsodást okozhat.

Az e-rollert mindig sík és stabil felületen parkolja le a kitámasztó segítségével. Parkolás után ellenőrizze a stabilitását, hogy elkerülje a felborulást megcsúszás, szél vagy ütés miatt.

Ne parkold le az e-rollert forgalmas helyen. Ha lehetséges, helyezd falhoz vagy más védett helyre.

Javasoljuk, hogy rendszeresen végezzen karbantartást az e-rollerén a „Karbantartás” fejezetben leírtak szerint. Az akkumulátor töltése előtt mindig figyelmesen olvassa el a felhasználói kézikönyv „Töltés” című részét.

⚠ FIGYELMEZTETÉS – TÖLTÉS ÉS MOZGÓ ALKATRÉSZEK

Kizárólag a gyártó által mellékelte vagy jóváhagyott töltőt és akkumulátort használja.

Soha ne engedje, hogy a gyerekek megérintsék az elektromos roller olyan részeit, amelyek réseket vagy mozgó mechanizmusokat tartalmaznak, például az összecsukó mechanizmust, a fékeket, a kerekeket vagy a fékrendszert.

Miután befejezte a kerékpározást, ne érintse meg a fékeket vagy a motorkerékpárt, mert azok forrók lehetnek, és fennáll az égési sérülések veszélye.

Alkatrészek és funkciók

Kérjük, ismerkedjen meg az e-roller minden részével. A bemutatott illusztrációk csak illusztrációk. A termék tényleges megjelenése eltérhet.

A csomag tartalma

- > Gyerek elektromos roller BT JUNIOR
- > Töltő
- > Felhasználói útmutató
- > Imbuszkulcs

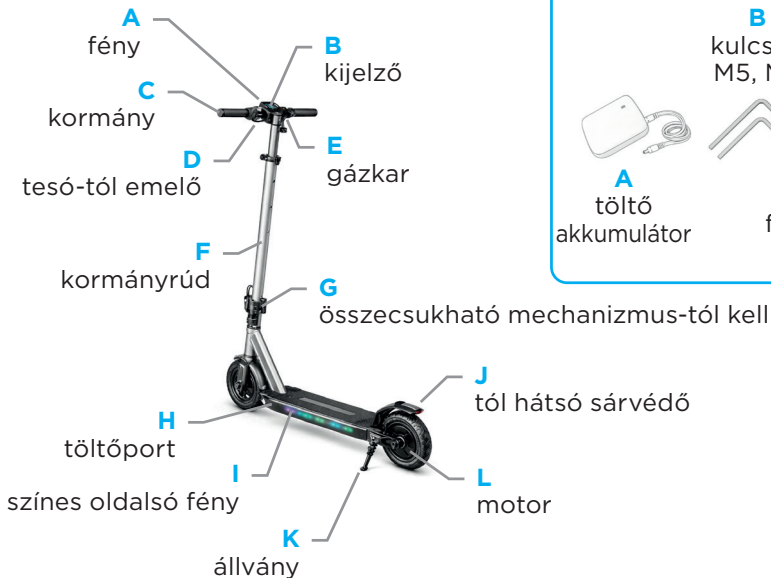

Kiegészítők

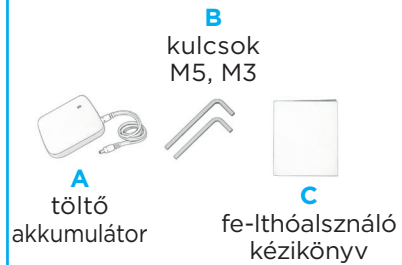

Ovládání tlačítek:

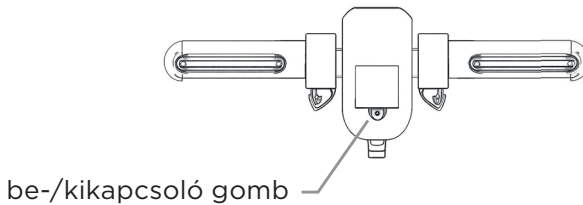

Bekapcsológomb:

1. A be- és kikapcsoláshoz tartsa lenyomva a gombot 3 másodpercig.
2. Bekapcsolás után:
 - > Az első gombnyomás az első fokozathoz (6 km/h) kapcsolódik.
 - > A második kattánás a 2. fokozathoz (12 km/h) szól.
 - > A harmadik kattánás a 3. fokozatot jelzi (18 km/h).
3. Bekapcsolás után a lámpa a gombra dupla kattintással be- vagy kikapcsolható.
4. Bekapcsolás után nyomja meg a gombot háromszor egymás után a kilométer és a mérföld közötti váltáshoz (ez a funkció memóriával rendelkezik).
5. Az alapértelmezett beállítás a bekapcsolás utáni nem nulla fordulatszámra történő indítás; a nulla indításra (csak álló helyzetből történő indítás) való átváltáshoz kattintson a gombra ötször egymás után.

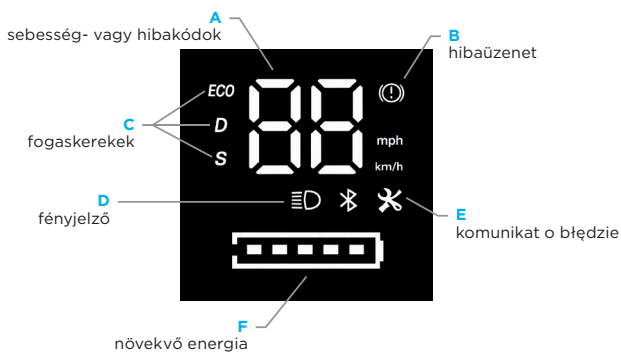
Kijelző:

Specifikációk

Tétel	Érték
Modell neve	BT JUNIOR
Gyártási év	2026
Nettó tömeg	7,4 kg
Bruttó kézzelfoghatóság	9,5 kg
Méreték kibontás után	87 × 35 × 94/103/109 cm
Összecsukott méretek	87 × 35 × 40 cm

Tétel	Érték
Gumiabroncsok	7 hüvelykes gumitömör <i>(tömlő nélküli)</i>
Akkumulátor	25,2 V, 5,2 Ah
Névleges motorteljesítmény	150 W
Csúcs motorteljesítmény	220 W
Maximális sebesség	6 km/h (ÖKO), 12 km/h (D), 18 km/h (S)
Maximális teherbírás	60 kg
Ajánlott életkor	6-12 év
Max. hatótávolság	15 km <i>(a tényleges termékválaszték a terheléstől, a hőmérséklettől, a sebességtől, az útfelülettől és egyéb tényezőktől függ)</i>
Töltési idő	5-7 óra
Töltő	29,4 V, 0,85 A
Mérőeszköz / Kijelző	Digitális kijelző
Fék Fék	Elektronikus fék + Hátsó sárvédő fékezés
Keret	Alumínium
Összecsukható mód	Kézzel húzható, önzáró összecsukható
Markolatok	Szilikon markolatok
Világítás	Első lámpa + Színes oldalsó lámpa
Az elektromos roller magassága	94/103/109 cm

Megjegyzések a táblázatban:

1. Az elektromos roller magassága: a talajtól az elektromos roller tetejéig.
2. A maximális hatótávolságot a következő körülmények között mérték: szélcsend, körülbelül 25°C hőmérséklet, teljesen feltöltött e-roller, a maximális sebesség 60%-a, burkolt felület, 60 kg súlyú vezető.
3. A tényleges akkumulátor-üzemidő számos tényezőtől függ, például a terheléstől, a páratartalomtól, a szélesebségtől és a használati szokásoktól stb.

Építés

1. Nyomja le a hátsó sárvédőt, emelje fel az összecukható rudat, nyomja az összecukó mechanizmust a függőleges rúd irányába, hallani fogja a rögzítés hangját, és ellenőrizze, hogy az összecukó mechanizmus biztonságosan rögzítve van.



2. Vegye ki a bal és a jobb markolatot a készletből, igazítsa a kormánycső belső, kiemelkedő korrekciós pontját a keresztmerezítő homorú részéhez, igazítsa egy vonalba a csavarfuratokat (vegye figyelembe, hogy a rögzítő csavarfuratok kifelé néznek), majd húzza meg őket M3-as kulccsal; a bal és a jobb markolat azonos módon szerelhető fel.



⚠ FIGYELMEZTETÉS

Összeszerelés előtt győződjön meg róla, hogy az elektromos roller ki van kapcsolva. Ne tekerje a fékkábeleket és más kötegeket a függőleges rudak köré, különben az fék meghibásodását és veszélyt okozhat!

Összecsukás és szétnyitás

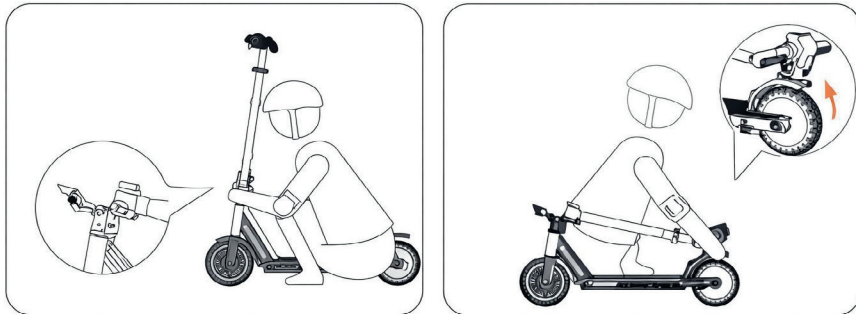

Összecsukható

1. Fogja meg a rudat, emelje fel az első biztonsági gombot, nyomja meg és tartsa lenyomva, majd húzza vissza a második rögzítő reteszt.
2. Hajtsa be a rudat, és akassza a behajtható kampót a hátsó sárvédő pedálcsatjába.

Bomlás

Nyomja le a hátsó sárvédőt, emelje fel a hajtogató rudat, majd nyomja a hajtogató mechanizmust a függőleges rúd felé.

Hogyan kell tölteni

⚠ **ÉRTEŚÍTÉS**

A tölto nem játék. Gyermeknek nem szabad megengedni, hogy megérintsék a töltoeszközt. Töltés előtt és alatt gyöződjön meg arról, hogy az e-roller ki van kapcsolva.

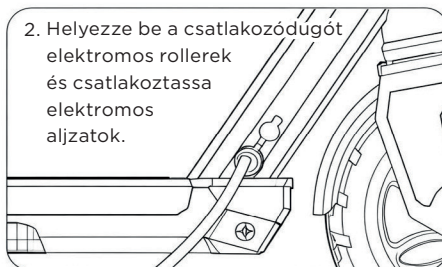
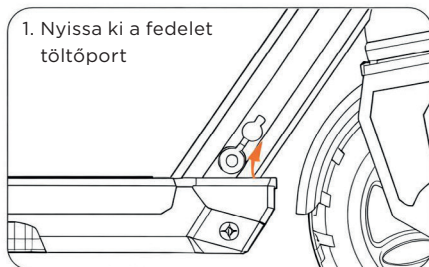

⚠ **FIGYELMEZTETÉS - TÖLTÉS**

- > Kizárólag a gyártó által megadott vagy mellékelt tölto használja. Más tölto használata a készülék károsodását, túlmelegedést vagy tüzet okozhat.
- > Ne próbálja meg tölteni az e-rollert, ha a tölto, a konnektor vagy a tápkábel sérült.
- > Ha töltés közben szokatlan szagot, hangot vagy fényjelzést észlel, azonnal állítsa le a töltést, és forduljon egy hivatalos szervizközponthoz.
- > Töltés közben helyezze az elektromos rollert sík, nem gyúlékony és száraz felületre, gyermekek elől elzárva.
- > A töltés befejezése után mindig először a konnektorból húzd ki a tölto, majd csak utána az elektromos rollerből.

Ellenőrzőlista vezetés előtt

1. Minden út előtt győződjön meg arról, hogy az elektromos roller biztonságos és működőképes állapotban van.
2. Ellenőrizze a laza rögzítőelemeket és a sérült alkatrészeket. Fordítson különös figyelmet a kormányra, a kerekre, a fékekre, a sárvédőkre és az összecsukó mechanizmusra.
3. Győződjön meg arról, hogy minden rögzítőelem megfelelően reteszelve van, és hogy a fékek simán és hatékonyan működnek.
4. Mindig viseljen védősisakot. Tér- és könyökvédő viselése is ajánlott. Viseljen stabil, csúszásmentes lábbelit. Soha ne közlekedjen mezítláb vagy szandálban. Rögzítse a hosszú haját, a bő ruházatot vagy a zsinórokat, hogy ne akadjanak be a mozgó alkatrészekbe.
5. Ne használja az elektromos rollert olyan területeken, ahol háziállatokkal, járművekkel vagy más előre nem látható akadályokkal találkozhat.
6. Mindig tartsa be az elektromos rollerek üzemeltetésével kapcsolatos helyi közlekedési törvényeket és előírásokat..

ÉRTEŚÍTÉS

Ha bármilyen kétsége merül fel a termék biztonságosságával kapcsolatban, vagy bármilyen hibás működésre vagy szokatlan viselkedésre utaló jelet észlel, ne használja az e-rollert, és vegye fel a kapcsolatot az ügyfélszolgálattal vagy egy hivatalos szervizközponttal.

Hogyan kell lovagolni

FIGYELMEZTETÉS

Mindig viseljen sisakot és egyéb ajánlott védőfelszerelést. Bár a biztonsági utasítások betartása nagymértékben csökkentheti a sérülés kockázatát, azt nem lehet teljesen kiküszöbölni. Kerékpározás közben felnőtt felügyelet szükséges.

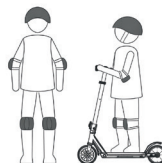

1. Kapcsold be az e-rollert.
Ha az akkumulátor jelzőfénye piros, azonnal töltsd fel (lásd: Töltés).
2. Fogja meg erősen a kormányt mindkét kezével. Helyezze az egyik lábát a lábtartóra, és a másik lábával kezdjen el eltolni magától.
3. Miután az elektromos roller mozogni kezd, helyezze mindkét lábát a lépcsőfokra és fenntartani az egyensúlyt.

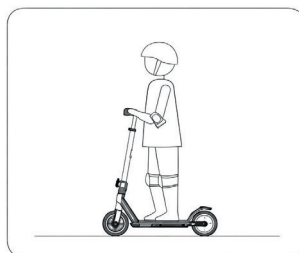
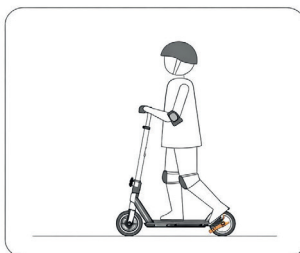

4. Gyorsulás és lassulás:

	ÖKO mód	S-mód
Hogyan gyorsítsunk fel	tükörkép által	enyhén nyomd meg a gázt
Hogyan lassítsunk	nyomd meg a fékkart és/vagy lépj a sárvédőfékbe	engedje fel a gázpedált, nyomja meg a fékkart és/vagy lépj a fékre
		lökharító

Gyorsulás

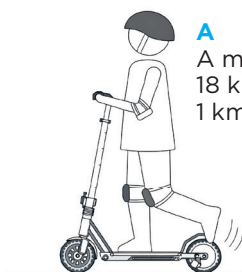

S-mód

A
A maximális sebesség 18 km/h-n belül
1 km-es hatótávolság

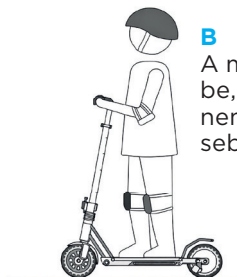

ÖKO mód

B
A motor nem indul be, amíg a sebesség nem éri el a 3 km/h sebességet

Emlékezz

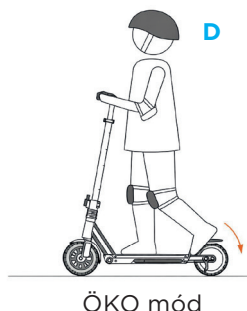
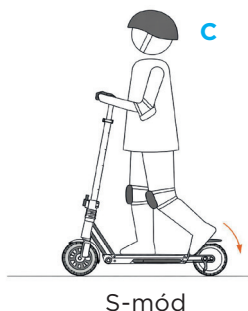

⚠ FIGYELMEZTETÉS

Legyen óvatos, és kerülje a hirtelen gyorsulást vagy lassulást. Ellenkező esetben súlyos sérülést kockáztat az egyensúlyvesztés, a tapadásvesztés és az esés miatt. NE végezzen semmilyen mutatványt. Mindkét keréknek mindig a talajon kell lennie.

5. Forduláshoz mozgassa meg a testét, és fordítsa el kissé a kormányt.



6. Amikor a roller megáll, egyszerre csak egy lábbal szálljon le. Legyen különösen óvatos, amikor először száll le.



Figyelmeztetés

Maradj nyugodt, és ne ugorj le az elektromos rollerről.

HIBAÜZENETEK

Hibaállapot-kijelző terület E. Ha a szimbólum folyamatosan világít, az hibát jelez.

E1: Főkábel meghibásodása

E2: Gázpedál (fojtószelep) meghibásodása

E3: MOS-cső meghibásodása

E4: Zkrat fázového vodiče motoru

E5: Fékhiba

E6: Áramkimaradás

E7: Más

Figyelmeztetések és óvintézkedések

⚠ FIGYELMEZTETÉS

Ezen utasítások be nem tartása súlyos sérülésekhez vezethet. A szülőknek vagy gondviselőknek folyamatosan felügyelniük kell a kerékpárost vezetés közben. Győződjön meg róla, hogy Ön és gyermeke megértette az összes figyelmeztetést és biztonsági utasítást.

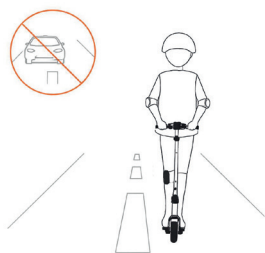

A
NE közlekedjen közutakon, utak, autópályák vagy utakon. Komoly veszély, akár halál is bekövetkezhet.

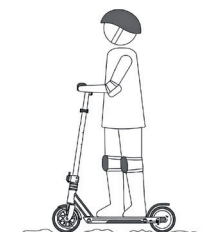

B
NE közlekedjen egyenetlen utakon vagy fekvőrendőrkön. Szálljon le és tolja az e-rollert.

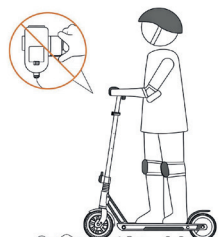

C
NE nyomd a gázpedált, miközben az elektromos roller mellett sétálsz.



D
NE közlekedjen a rollerrel csak egy lábbal.



E
NE vegye le a kezét a kormányról kerékpározás közben.

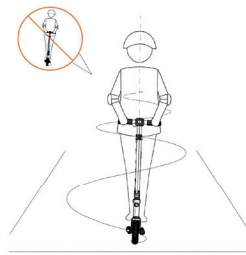

F
NE forgassa a kormányt hirtelen vagy erőszakkal kerékpározás közben.

**G**

NE vezess esőben, ha pocsolya van az úton, akkor alacsony sebességgel kerüld meg.

**H**

Maradj éber és NE vezetés közben semmilyen más tevékenységet ne végezz.

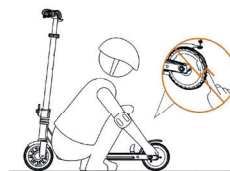
**I**

A becsípődés elkerülése érdekében NE ÉRINTSE MEG a rések között lévő részeket.

Az e-roller akkumulátorának a megadott körülményektől eltérő használata, tárolása vagy töltése érvénytelenítheti a garanciát, károsíthatja az akkumulátort, vagy hatástalan akkumulátortöltést eredményezhet.

E-roller karbantartás

Az e-roller szakemberek szerelték össze. Az e-roller vagy alkatrészeinek önálló szétszerelésére és javítására tett bármilyen kísérlet az e-roller károsodását okozhatja, és a szállításkor érvényteleníti a gyártó garanciáját.

Kenés

Rendszeresen karbantartsa az összecsucukható készletet, és félévente kis mennyiségű kenőolajjal kenje meg a mozgó alkatrészeket, különösen a kormány összecsucukó mechanizmusát. Ne használjon WD40-et, és ne kenje a kerekeket.

Fékek

A fékeket gyárilag beállították. Ha a féktávolság nem elegendő, vagy zajosnak találja a fékezést, vegye fel a kapcsolatot a márkakereskedővel,

és vásároljon cserefékbetéteket. A hátsó lámpa villogással jelzi a fékezést, még akkor is, ha a lámpák ki vannak kapcsolva.

Általános problémák megoldása

Ha az e-roller nem működik megfelelően, ellenőrizze a következőket: be van-e kapcsolva; az akkumulátor töltöttségi szintjét a kijelzőn; ki van-e engedve a fék; tiszták-e az összes csatlakozó és aljzat; megjelenik-e hibaüzenet a kijelzőn. Ha a fenti műveletek elvégzése után a termék továbbra sem működik megfelelően, kérjük, vegye fel a kapcsolatot a kereskedőjével.

Garanciák

Ha probléma merül fel a termékkel, a termék forgalmazói termékminőségi garanciát biztosítanak teljes körű értékesítés utáni támogatással. Egyes alkatrészekre korlátozott garancia vonatkozik. A garancia nem terjed ki a normál kopásra és elhasználódásra.

Tárolás

- > Mielőtt hosszabb ideig tárolná az e-rollert, kapcsolja ki és töltsse fel teljesen, hogy elkerülje az akkumulátor mélykisülés okozta károsodását. Javasoljuk, hogy az akkumulátort legalább 30-60 naponta töltsse fel.
- > Az e-rollert száraz, beltérben tárolja. A napfénynek, nedvességnek, fagynak vagy túlzott hőnek való hosszán tartó kitettség negatívan befolyásolhatja a működését és élettartamát.
- > Az optimális tárolási hőmérséklet 10°C és 25°C (50°F és 77°F) között van. Ha a tárolási hőmérséklet 0°C (32°F) alatt van, ne töltsse az e-rollert, amíg melegebb környezetbe nem vitte.
- > Óvja az elektromos rollert a portól és a szennyeződésektől, amelyek károsíthatják az elektromos alkatrészeket.
- > Ne tárolja az elektromos rollert olyan helyen, ahol botlásveszélyt okozhat, vagy ahol mechanikai sérülést szenvedhet.

⚠ FIGYELMEZTETÉS

- > A hosszán tartó UV-sugárzásnak, esőnek vagy egyéb időjárási körülményeknek való kitettség károsíthatja az anyagokat és a felületeket.
- > Ha hosszabb ideig nem használja az elektromos rollert, kizárólag beltérben tárolja.
- > Tartsa távol az elektromos rollert nyílt lángtól és hőforrásoktól.

Egyéb figyelmeztetések

- > Emelés, mozgatás vagy egyéb szállítás előtt mindig kapcsolja ki és hajtsa össze az e-rollert. Óvatosan kezelje, és kerülje a durva bánásmódot, például a dobálást vagy az erős ütések. Tartsa távol az e-rollert nyílt lángtól és víztől.
- > A gyártó által szállított gumibroncsokat csak szakszerviz szerelheti fel és le. A kerék helytelen le- vagy felszerelése instabilitást, a termék károsodását vagy a kerékpáros biztonságának veszélyeztetését okozhatja.
- > Bármilyen meghibásodás vagy műszaki probléma esetén forduljon egy hivatalos szervizközpontba, ha a termékre még garancia vonatkozik. Ha a garancia lejárt, forduljon egy Ön által választott minősített, szakszervizhez. A hivatalos szervizek listáját a gyártótól vagy a kereskedőtől kérheti.
- > A gyártó minden tőle telhetőt megtett annak érdekében, hogy az e-roller a lehető legegyszerűbb és legbiztonságosabb legyen a mindennapi használat során. Ha azonban a készülék bármely része túl bonyolultnak tűnik, vagy nem biztos a helyes eljárásban, ne folytassa a manipulációt, és forduljon hivatalos szervizhez vagy ügyfélszolgálathoz.

Záró rendelkezések

Ha az alább felsorolt okok miatt egyes alkatrészek nem működnek, a gyártó nem vállal felelősséget, és ezek a hibák nem képezik jogos reklamáció tárgyát.

- > Nem a használati utasításnak megfelelően használja.
- > A megfelelő karbantartás és védelem elmulasztása.
- > Az e-roller nem biztonságos használata, pl. más célra.
- > Bármilyen szétszerelés vagy nem eredeti alkatrészek használata.
- > Rossz vagy nem eredeti alkatrész használata.
- > Nem eredeti töltő használata.
- > Közlekedési balesetben keletkezett kár.
- > Helytelen vagy jogosulatlan használat.
- > Természeti katasztrófák vagy vis maior okozta egyéb okok.
- > Ha az e-roller biztonsági pecsétje (matricája) sérült, a 2 éves garancia automatikusan lejár.

Ez a termék kizárólag kikapcsolódásra és szórakoztatásra szolgál, soha ne használja rendszeres közlekedési eszközként. A BlueTouch, s.r.o. folyamatosan frissíti a termék megjelenését, módosítja a funkciók és paraméterek beállításait, további értesítés nélkül. Fenntartjuk a jogot ezen változtatások végrehajtására.

Elektromos roller használata előtt tájékozódjon a hatályos jogszabályokról. A szabályok a roller teljesítményétől és üzemeltetési helyétől függően változhatnak. Bizonyos esetekben jogosítvány vagy kötelező biztosítás szükséges lehet. Javasoljuk, hogy tekintse meg a 361/2000. sz. törvényt (a közúti közlekedésről) és a 168/1999. sz. törvényt (a harmadik fél felelősségbiztosításáról).

Ennek az elektromos terméknek az importőre és gyártója a BlueTouch, s.r.o.

Dear customer,
welcome to the family of e-scooter enthusiasts. Thank you for choosing a BLUETOUCH e-scooter and we believe that you will appreciate the possibilities this product offers every day.

When developing the BLUETOUCH e-scooters, we focused on fine-tuning every detail and rigorously tested all its parts. The result is a precision-crafted machine that provides you with mobility, comfort and freedom in the most economical form of transportation. This revolutionary and stylish means of transport is easily portable, environmentally friendly and economical.

The BLUETOUCH e-scooter offers ideal driving characteristics, easy handling with the possibility of flexible folding wherever needed.

Enjoy the joy of riding with the new BLUETOUCH e-scooter and return home safely.

More information and the manual in electronic form can be downloaded at **www.bluetouch-scooters.com**

BLUETOUCH is a registered trademark.



Contents

Notice	92
Safety instructions	92
Driving safety	94
Parts and functions	98
Specifications	99
Construction	101
Folding and Unfolding	102
How to charge	103
Checklist before driving	104
How to ride	104
Warnings and Cautions	107
E-scooter maintenance	108
Storage	109
Other warnings	110
Final provisions	110
EU Declaration of Conformity	113

Notice

Handle the e-scooter as recommended in this manual. Follow the safety instructions to avoid any potentially hazardous situations.

As with other sports, the possibility of injury and damage to the product must be taken into account when riding an e-scooter. It is very important to remember to follow all safety rules.

Safety instructions

- > If you do not use the e-scooter for a long time, recharge it to 60% of the battery capacity at least once every 30 days.
- > This product is intended for one person only, do not transport more than one person on the e-scooter!
- > Take care of your health and safety and wear a helmet when riding.
- > Do not exceed the permitted load capacity (60 kg).
- > Charge the battery for 6 hours before first use.
- > Practice driving in an open area, use only after thoroughly familiarizing yourself with the device.
- > Turn off battery charging before driving.
- > Do not use at temperatures below 5°C.
- > While riding, place your feet on the e-scooter's footrest.
- > Please drive slowly down the hill.
- > Do not drive on broken or wet roads, or roads covered with snow or ice.
- > Do not use the e-scooter in the rain, if you must do so exceptionally, reduce the speed to below 10 km/h. Avoid sudden braking which could lead to skidding.
- > Do not leave the e-scooter standing in water or spray water directly on it to wash it. The water jet could damage the motor and electronic components of the product.
- > Do not attempt to use the e-scooter for jumping or other dangerous games that significantly increase the risk of your possible injury and damage to the e-scooter.
- > Do not use this product if it is exposed to sunlight for a long time.
- > The e-scooter user must use good judgment and common sense to recognize and avoid risks and dangers that may be encountered when using the e-scooter.

- > The e-scooter is not approved for use on public roads.
- > The user must not use the e-scooter under the influence of alcohol, drugs or medication or other substances that may cause loss of attention.
- > Your insurance may not cover damage to your e-scooter or injuries sustained while using this device. Please contact your insurance company for more information before using your e-scooter.
- > The user must comply with applicable local traffic regulations when riding the e-scooter. If used illegally on public roads, including cycle paths, the user risks being fined or even prosecuted in the event of a traffic accident.
- > Neither the seller nor BlueTouch, sro bears any responsibility for damages, property losses, injuries or legal disputes arising from failure to follow the information in this manual or failure to follow road traffic regulations.
- > Make sure you have read and understood this manual before riding the e-scooter. When riding the e-scooter, pay full attention to the operation. You must not use the e-scooter unless you have read this manual carefully.
- > This user manual covers basic operating instructions for the BLUETOUCH e-scooter and cannot describe all situations in which injury or death may occur.

Please note that the manufacturer is not responsible for incidental or consequential damages caused directly or indirectly by the use of this product.

Driving safety

When riding an electric scooter, there is a risk of injury from loss of control, collision or fall. To reduce these risks, it is essential to carefully read and follow all warnings, cautions and safety instructions in this manual. Following the manufacturer's instructions can reduce, but not eliminate, the risk of injury. Always use common sense and caution when riding.

This product is intended for recreational use only. It is not intended for transporting people or cargo. Operating an electric scooter requires a certain level of riding skills that must be gradually mastered. Be careful when riding - falls or collisions can cause injury to the user and third parties. The manufacturer is not responsible for injuries, damages or legal disputes resulting from the rider's inexperience or failure to follow the instructions in this manual.

Always obey local laws and traffic signs when entering public areas.

In places where there are no specific legal obligations, follow the safety instructions in this manual.

Do not allow children to ride an electric scooter without adult supervision. If the rider is a child, the adult is fully responsible for their safety. Instruct new riders on how to safely operate the electric scooter and ensure that each rider wears a helmet and other recommended protective gear.

Do not make any modifications to the e-scooter or replace its components with non-original parts. Use only parts and accessories approved by the manufacturer.

Unprofessional interventions may negatively affect the functionality and safety of the device, lead to injury, damage to the product or void the warranty.

The electric scooter must be assembled and operated by an adult only. It contains small parts that may pose a choking hazard. Keep plastic packaging out of the reach of children. Children must not play with the electric scooter or its spare parts and must not clean, maintain, store or charge the device.

Driving surfaces and environments:

This electric scooter is intended for use only on flat, dry, and paved surfaces in a safe outdoor environment. Before riding, make sure there are no pedestrians, skateboarders, cyclists, other electric scooters, or other riders in the area.

Never use the electric scooter:

- > on roads and near motor vehicles,
- > near steep slopes, stairs, swimming pools or other bodies of water,
- > on unpaved, slippery or uneven surfaces such as rocks, gravel or sand.
- > Avoid areas with poor traction, such as wet surfaces, mud, cracks, potholes, grates, hydrants, parked vehicles, speed bumps or other obstacles.
- > Never ride in snow or ice. Immersing the e-scooter in water can damage the battery and lead to serious product damage, fire or explosion.
- > Do not use the electric scooter in extreme temperature conditions or in reduced visibility, such as at dusk, in the rain or at night.

When driving:

Always wear a helmet and other recommended protective gear when riding. Only wear an approved bicycle or skateboard helmet that fits properly, is securely fastened, and also protects the back of your head.

⚠ WARNING

Protective equipment must be worn at all times. The electric scooter is not intended for use on public roads. Never ride behind another vehicle.



Do not drive in unfamiliar areas. Always pay attention to your surroundings when driving and be careful near trees, poles, fences and other solid obstacles.

Always slow down when cornering.

Monitor the surface in front of you and immediately below your scooter. Your eyes are the most important tool for safely avoiding obstacles and low-grip surfaces such as wet surfaces, sand, loose gravel or ice.

Avoid sudden acceleration and braking. Never ride faster than the e-scooter is designed for. The maximum speed depends on the rider's weight, battery condition and terrain gradient.

As with other vehicles, higher speeds require longer braking distances. Braking suddenly on slippery surfaces can lead to skidding or falling.

Keep a safe distance from other people and obstacles.

Keep both hands firmly on the handlebars and do not carry any load.

Do not use a mobile phone, camera, headphones or other distracting objects while driving.

Do not touch the moving parts of the electric scooter and prevent loose clothing, shoes or other objects from coming into contact with moving parts.

 **WARNING - ABNORMAL BEHAVIOR**

If the e-scooter makes unusual noises, vibrates, or indicates a malfunction (alarm), stop riding immediately and stop using the device. Continuing to ride may result in product damage or injury.

 **WARNING - WHO SHOULD NOT USE AN ELECTRIC SCOOTER**

The electric scooter must not be used by:

- > persons under the influence of alcohol, drugs or intoxicants,
- > people suffering from head, heart, back or neck diseases, or any other health condition that may pose a risk during physical exertion,
- > people with a health condition that could negatively affect their ability to maintain balance,
- > persons whose age, height or weight do not correspond to the limits set by the manufacturer,
- > persons with limited mental abilities who are unable to understand the risks, the operation of the electric scooter and its correct control.

 **WARNING - AGE RESTRICTION**

Due to its maximum design speed, this electric scooter is not suitable for children under 6 years of age.

Safe use

Do not use the e-scooter when the ambient temperature exceeds or falls below the operating range specified in the specifications. Extremely low or high temperatures may reduce the performance of the device and cause damage.

Always park the e-scooter on a flat and stable surface using the kickstand. After parking, check its stability to prevent it from tipping over due to slipping, wind or shock.

Do not park the e-scooter in busy areas. If possible, place it against a wall or other protected location.

It is recommended to perform regular maintenance on your e-scooter as outlined in the “Maintenance” chapter. Always read the “How to Charge” section of this user manual carefully before charging the battery.



WARNING - CHARGING AND MOVING PARTS

Use only the charger and battery supplied or approved by the manufacturer.

Never allow children to touch parts of the electric scooter that contain gaps or moving mechanisms, such as the folding mechanism, brakes, wheels or braking system.

After you have finished riding, do not touch the brakes or motor hub as they may be hot and there is a risk of burns.

Parts and functions

Please familiarize yourself with all parts of the e-scooter. The illustrations shown are for reference purposes only. The actual product appearance may vary.

Package contents

- > Children's electric scooter BT JUNIOR
- > Charger
- > User Guide
- > Allen key

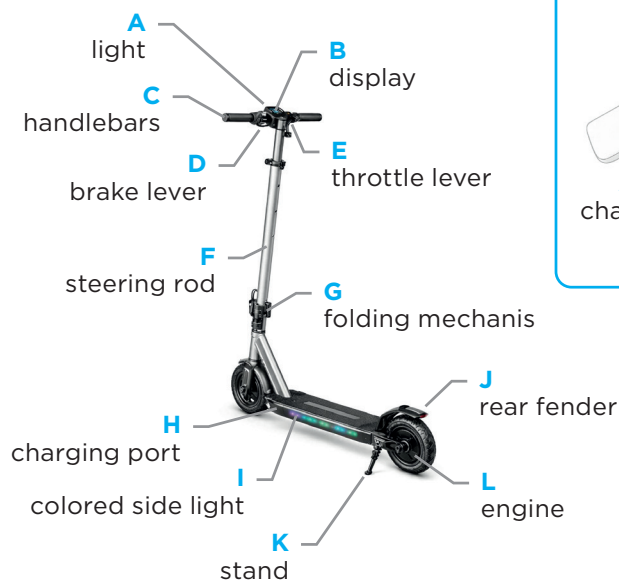

Accessories

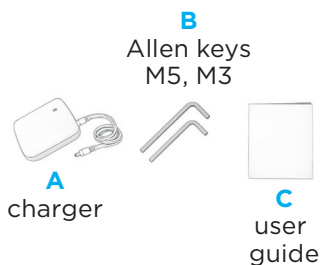

Ovládání tlačítek:

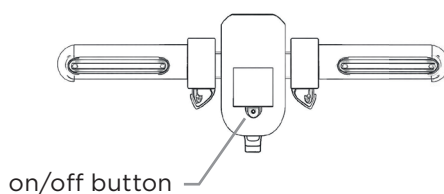

Tlačítko napájení:

1. Long press the button for 3 seconds to turn the power on and off.
2. After powering on:
 - > The first click of the button is for 1st gear (6 km/h).
 - > The second click is for 2nd gear (12 km/h).
 - > The third click is for 3rd gear (18 km/h).
3. After powering on, the light can be turned on or off by double-clicking the button.
4. After powering on, press the button three times in a row to switch between kilometers and miles (this function has memory).
5. The default setting is to start at non-zero speed after power-on; to switch to zero start (start from standstill only), click the button five times in a row.

Display:

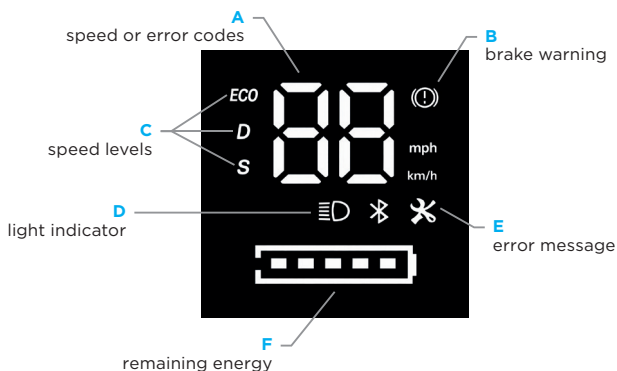

Specifications

Item	Value
Model name	BT JUNIOR
Year of manufacture	2026
Net weight	7.4 kg
Gross tangibility	9.5 kg
Dimensions when unfolded	87 × 35 × 94/703/709 cm
Folded dimensions	87 × 35 × 40 cm
Tires	7 inch rubber solid (<i>tubeless</i>)
Battery	25.2 V, 5.2 Ah

Item	Value
Rated motor power	150 W
Peak engine performance	220 W
Maximum speed	6 km/h (ECO), 12 km/h (D), 18 km/h (S)
Maximum load capacity	60 kg
Recommended age	6-12 years
Max. range	15 km <i>(actual product range is related to load, temperature, speed, road surface and other factors)</i>
Charging time	5-7 hours
Charger	29.4 V, 0.85 A
Meter / Display	Digital display
Brake	Electronic brake + Rear fender braking
Frame	Aluminum
Folding mode	Manual pull, self-locking folding
Grips	Silicone grips
Lighting	Front light + Colored side light
Výška elektrokoloběžky	94/103/109 cm

Notes on the table:

1. Height of the electric scooter: from the ground to the top of the electric scooter.
2. Maximum range is measured under the following conditions: no wind, temperature approximately 25°C, fully charged e-scooter, 60% of maximum speed, paved surface, rider weighing 60 kg.
3. Actual battery life varies depending on various factors such as load, humidity, wind speed and operating habits... etc.

Construction

1. Press down on the rear fender, lift the folding rod, push the folding mechanism toward the upright rod, you will hear a locking sound, and check that the folding mechanism is securely locked.



2. Remove the left and right handles from the set, align the inner raised alignment point on the wall of the handlebar tube with the concave part of the crossbar, align the screw holes (note that the mounting screw holes face outward), and tighten them using an M3 wrench; the left and right handles can be installed in the same way.



⚠ WARNING

Before assembly, make sure the electric scooter is turned off. Do not wrap brake wires and other bundles around the vertical bars, otherwise it will cause brake failure and danger!

Folding and Unfolding

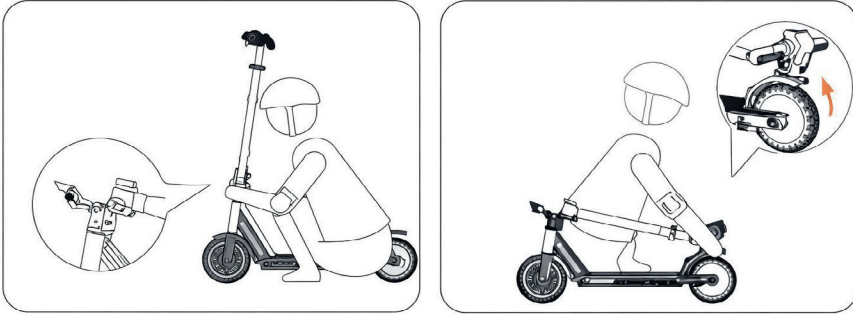

Folding

1. Grasp the pole, lift the first safety button up, press and hold it, then pull back the second locking folding latch.
2. Fold the bar and hook the folding hook onto the rear fender pedal buckle.

Unfolding

Push down on the rear fender, lift the folding bar, push the folding mechanism towards the upright bar.

How to charge

⚠ NOTICE

The charger is not a toy. Children should not be allowed to touch the charging device. Make sure the e-scooter is turned off before and during charging.

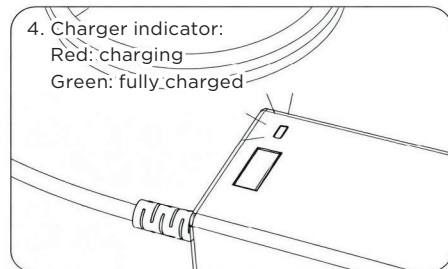
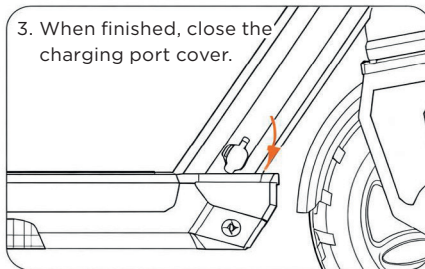
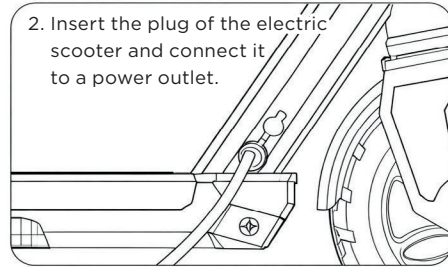
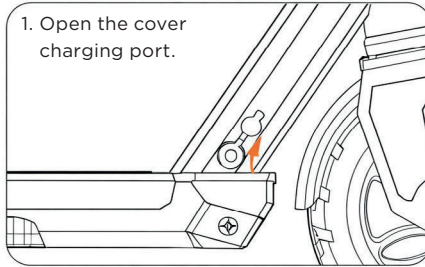

⚠ WARNING - CHARGING

- > Use only the charger specified or supplied by the manufacturer. Using another charger may result in damage to the device, overheating or fire.
- > Do not attempt to charge the e-scooter if the charger, electrical outlet, or power cord is damaged.
- > If you notice an unusual smell, sound or light signal during charging, stop charging immediately and contact an authorized service center.
- > When charging, place the electric scooter on a flat, non-flammable and dry surface, out of the reach of children.
- > After charging is complete, always disconnect the charger from the electrical outlet first and then from the electric scooter.

Checklist before driving

1. Before each ride, make sure the electric scooter is in safe and operational condition.
2. Check for loose fasteners and damaged parts. Pay special attention to the handlebars, wheels, brakes, mudguards and folding mechanism.
3. Make sure that all locking elements are properly locked and that the brakes operate smoothly and effectively.
4. Always wear a protective helmet. Knee and elbow pads are also recommended. Wear sturdy, non-slip footwear. Never ride barefoot or in sandals. Secure long hair, loose clothing or cords so that they cannot get caught in moving parts.
5. Do not use the electric scooter in areas where you may encounter pets, vehicles, or other unpredictable obstacles.
6. Always obey local traffic laws and regulations related to the operation of electric scooters.

NOTICE

If you have any doubts about the safety of the product or notice any signs of malfunction or unusual behavior, do not use the e-scooter and contact customer service or an authorized service center.

How to ride

WARNING

Always wear a helmet and other recommended protective equipment. Although following safety instructions can greatly reduce the risk of injury, it cannot be completely eliminated. Adult supervision is required when riding.



1. Turn on the e-scooter. If the battery indicator is red, charge immediately (see How to charge).
2. Hold the handlebars firmly with both hands. Place one foot on the footrest and start pushing off with the other foot.
3. Once the electric scooter starts to move, place both feet on the tread and maintain balance.

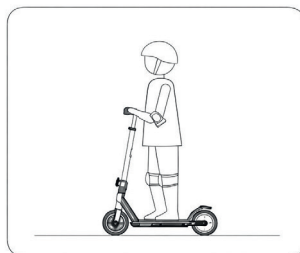

4. Acceleration and deceleration:

	ECO mode	S-mode
How to speed up	by kicking off	press the gas lightly
How to slow down	press the brake lever and/or step on the fender brake	release the throttle, press the brake lever and/or step on the rear fender

Acceleration

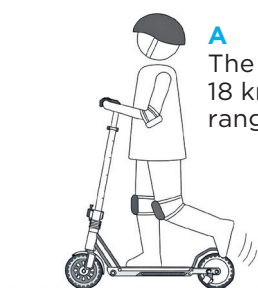

S-mode

A The maximum speed is 18 km/h within range 1 km

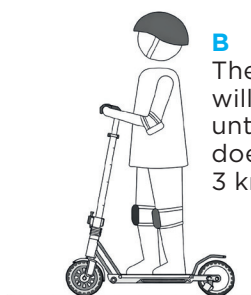

ECO mode

B The engine will not start, until the speed does not reach 3 km/h

Deceleration

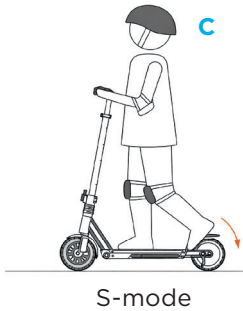

WARNING

Be alert and avoid sudden acceleration or deceleration. Otherwise, you risk serious injury from loss of balance, loss of traction, and falls. DO NOT perform any stunts. Both tires must be on the ground at all times.

5. To turn, move your body and turn the handlebars slightly.

6. When the scooter stops, step off one foot at a time. Be especially careful when getting off for the first time.

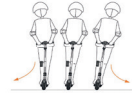

Warning

Stay calm and do not jump off the electric scooter.

ERROR MESSAGES

Fault status display area E. When the symbol is lit continuously, it indicates a fault.

E1: Main cable failure

E2: Accelerator (throttle) failure

E3: MOS tube failure

E4: Motor phase conductor short circuit

E5: Brake failure

E6: Power failure

E7: Other

Warnings and Cautions

! VAROVÁNÍ

Nedodržení těchto pokynů by mohlo vést k vážným zraněním. Rodiče nebo opatrovníci musí dohlížet na jezdce po celou dobu jízdy. Ujistěte se, že vy i vaše dítě rozumíte všem varováním a bezpečnostním pokynům.

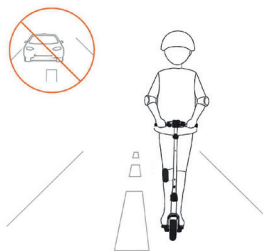

A

DO NOT ride on public roads, highways, or streets. This may result in serious danger or even death.



B

DO NOT ride on bumpy roads or over speed bumps. Dismount and push the e-scooter.

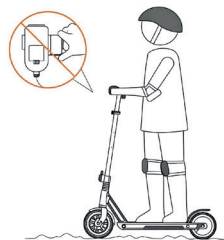

C

DO NOT press the gas (accelerator) while walking alongside the electric scooter.



D

DO NOT ride the scooter with only one leg.



E

DO NOT take your hands off the handlebars while riding.

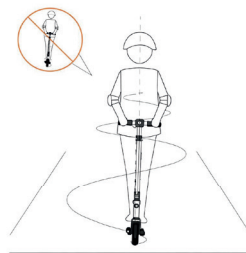

F

DO NOT turn the handlebars abruptly or forcibly while riding.

**G**

DO NOT drive in the rain, if there is a puddle on the road, drive around it at low speed.

**H**

Stay vigilant and DO NOT do other activities while driving.

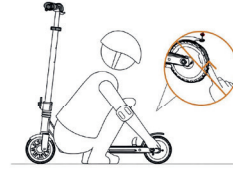
**I**

To avoid pinching, DO NOT TOUCH the gapped parts.

Using, storing, or charging the e-scooter battery outside of the specified conditions may void the warranty, damage the battery, or result in ineffective battery charging.

E-scooter maintenance

The e-scooter is assembled by professional technicians. Any attempt to disassemble and repair the e-scooter or its parts independently may cause damage to the e-scooter and will void the manufacturer's warranty upon delivery.

Lubrication

Perform regular maintenance on your folding kit and lubricate the moving parts, especially the handlebar folding mechanism, with a small amount of lubricating oil every six months. Do not use WD40 or lubricate the wheels.

Brakes

The brakes are already adjusted at the factory. If the braking distance is insufficient or you find the braking noisy, contact your dealer and purchase replacement brake pads. The rear light signals braking by flashing, even when the lights are off.

Solving general problems

If the e-scooter does not operate normally, check: whether it is started; the battery capacity status on the display; whether the brake is released; whether all connectors and sockets are clean; whether an error message is displayed on the display. If the above actions are carried out and the product is still not able to operate normally, please contact your dealer.

Guarantees

If there is a problem with the product, the product distributors will provide a product quality guarantee with complete after-sales support. Some components are covered by a limited warranty. The warranty does not cover normal wear and tear.

Storage

- > Before storing the e-scooter for a long time, turn it off and fully charge it to prevent battery damage caused by deep discharge. It is recommended to recharge the battery at least once every 30-60 days.
- > Store the e-scooter in a dry place indoors. Prolonged exposure to sunlight, moisture, frost or excessive heat can negatively affect its functionality and lifespan.
- > The optimal storage temperature is between 10°C and 25°C (50°F and 77°F). If the storage temperature is below 0°C (32°F), do not charge the e-scooter until it has been moved to a warmer environment.
- > Protect the e-scooter from dust and dirt that could damage the electrical components.
- > Do not store the electric scooter in places where it could pose a tripping hazard or where it could be mechanically damaged.

WARNING

- > Prolonged exposure to UV radiation, rain or other weather conditions can damage materials and finishes.
- > If you are not using the electric scooter for a long time, store it exclusively indoors.

Other warnings

- > Always turn off and fold the e-scooter before lifting, moving or otherwise transporting it. Handle it with care and avoid rough handling such as throwing or violent impacts. Keep the e-scooter away from open flames and water.
- > Tires supplied by the manufacturer may only be mounted and removed by a professional service. Incorrect removal or installation of the wheel may lead to instability, damage to the product or endanger the safety of the rider.
- > In the event of any malfunction or technical problem, contact an authorized service center if the product is still under warranty. If the warranty has expired, contact a qualified specialized service center of your choice. A list of authorized services can be obtained from the manufacturer or retailer.
- > The manufacturer has made every effort to make the e-scooter as simple and safe as possible for everyday use. However, if any part of the device seems too complicated or you are unsure of the correct procedure, do not continue with the manipulation and contact an authorized service or customer support.

Final provisions

If, for the reasons listed below, some components fail to function, the manufacturer bears no responsibility and these defects are not subject to a legitimate complaint.

- > Use not in accordance with the operating instructions.
- > Failure to perform proper maintenance and protection.
- > Unsafe use of the e-scooter, e.g. for other purposes.
- > Any disassembly or use of non-original spare parts.
- > Use of a bad or non-original spare part.
- > Using a non-original charger.
- > Damage in a traffic accident.
- > Incorrect or unauthorized use.
- > Natural disasters or other causes caused by force majeure.
- > If the security seal (sticker) on the e-scooter is broken, the 2-year warranty automatically expires.

This product is intended for recreation and entertainment only, never use it as a regular means of transportation. BlueTouch, s.r.o. continuously updates the appearance of the product, makes changes to the settings of functions and parameters, without further notification of changes. We reserve the right to make these changes.

Before using an electric scooter, check the current legal regulations. The rules may vary depending on the performance of the scooter and the place of its operation. In some cases, a driver's license or compulsory insurance may be required. We recommend that you consult Act No. 361/2000 Coll. (on road traffic) and Act No.

168/1999 Coll. (on third-party liability insurance).

The importer and manufacturer of this electrical product is BlueTouch, s.r.o.

EU Prohlášení o shodě

Výrobce

BlueTouch, s.r.o.
Zelený pruh 1974/109, 140 00 Praha 4, Česká republika

Popis výrobku

Elektrická koloběžka

Doplňující informace

Elektrická koloběžka BLUETOUCH BT JUNIOR

EU Prohlášení o shodě

Tímto prohlašujeme na vlastní odpovědnost, že výše uvedený výrobek je ve shodě s požadavky následujících směrnic a nařízení Evropské unie:

- > Směrnice Evropského parlamentu a Rady 2006/42/ES - Směrnice o strojních zařízeních
- > Směrnice Evropského parlamentu a Rady 2014/35/EU - Směrnice o nízkém napětí (LVD)
- > (pro části pracující v rozsahu 50–1000 V AC / 75–1500 V DC)
- > Směrnice Evropského parlamentu a Rady 2014/30/EU - Směrnice o elektromagnetické kompatibilitě (EMC)
- > Směrnice Evropského parlamentu a Rady 2011/65/EU - Směrnice RoHS
- > Směrnice Evropského parlamentu a Rady 2009/48/ES - Směrnice o bezpečnosti hraček
- > Směrnice Evropského parlamentu a Rady 2012/19/EU - Směrnice o odpadních elektrických a elektronických zařízeních (WEEE)
- > Nařízení Evropského parlamentu a Rady (ES) č. 1907/2006 - REACH

Použité harmonizované normy

- > EN 71 - Bezpečnost hraček (příslušné části dle konstrukce výrobku)

Odpovědná osoba

- > **Jméno:** Martin Homola
- > **Funkce:** CEO
- > **Společnost:** BlueTouch, s.r.o.

V Praze, dne 31. 1. 2026

Podpis odpovědné osoby



BLUETOUCH.

 BLUETOUCH, S.R.O.

 U HRANIC 3221/18

 100 00 PRAHA 10

 IČ 09437223

 DIČ CZ09437223

Homola M.

Martin Homola
CEO, BlueTouch, s.r.o.

EU Declaration of Conformity

Manufacturer

BlueTouch, s.r.o.
Zelený pruh 1974/109, 140 00 Prague 4, Czech Republic

Product Description

Electric scooter

Additional Information

Electric scooter BLUETOUCH BT JUNIOR

EU Declaration of Conformity

We hereby declare under our sole responsibility that the above-mentioned product complies with the requirements of the following European Union directives and regulations:

- > Directive 2006/42/EC of the European Parliament and of the Council - Machinery Directive
- > Directive 2014/35/EU of the European Parliament and of the Council - Low Voltage Directive (LVD) (for parts operating within the range of 50-1000 V AC / 75-1500 V DC)
- > Directive 2014/30/EU of the European Parliament and of the Council - Electromagnetic Compatibility Directive (EMC)
- > Directive 2011/65/EU of the European Parliament and of the Council - RoHS Directive
- > Directive 2009/48/EC of the European Parliament and of the Council - Toy Safety Directive
- > Directive 2012/19/EU of the European Parliament and of the Council - Waste Electrical and Electronic Equipment Directive (WEEE)
- > Regulation (EC) No 1907/2006 of the European Parliament and of the Council - REACH

Applied Harmonised Standards

- > EN 71 - Safety of toys (relevant parts according to the product design)

Responsible Person

- > **Name:** Martin Homola
- > **Position:** CEO
- > **Company:** BlueTouch, s.r.o.

Prague, 31 January 2026

Signature of the Responsible Person



BLUETOUCH.

 BLUETOUCH, S.R.O.

 U HRANIC 3221/18

 100 00 PRAHA 10

 IČ 09437223

 IČ CZ09437223

Martin Homola

Martin Homola
CEO, BlueTouch, s.r.o.





Nefunguje elektrokoloběžka
k vaší spokojenosti?

**RYCHLÁ A POHODLNÁ
REKLAMACE**



www.bluetouch.cz/servis



BLUETOUCH.



BLUETOUCH.

bluetouch.cz
www.bluetouch-scooters.com
www.bluetouch.sk
www.bluetouch.hu